

第27回日本看護管理学会学術集会

開催趣意書・募集要項

- 共催セミナー
- 各種広告協賛
- 器械展示・書籍展示
- 寄付金

会 期： 2023年8月25日(金)～26日(土)

会 場： 東京国際フォーラム

学術集会長： 別府 千恵(北里大学病院 副院長・看護部長)

ご挨拶・ご支援のお願い

謹啓

貴社におかれましては、ますますご盛栄のこととお慶び申し上げます。また平素より日本看護管理学会の活動に格別のご高配を賜り、厚く御礼申し上げます。

さて、このたび第27回日本看護管理学会学術集会を2023年8月25日～26日の2日間、東京国際フォーラムで開催する運びとなりました。COVID-19の感染状況にもよりますが、例年どおり5,000人程度の参加者を見込んでおります。学会参加者のサービスの一環として、後日オンデマンドでプログラムの一部を公開予定でありますが、現地での参加に力を入れたいと考えております。

2023年の第27回日本看護管理学会学術集会では「混沌を解く ー看護は何のために存在するかを問うー」をテーマにしております。加えて、「社会が看護をどのようにとらえているのか」の視点を持っております。企業や団体の皆様が何を看護に期待し、なぜこれまで支援していただけたのかをシンポジウムや企画の中で取り上げたいとも考えております。

この数年のコロナ禍は、看護職の活躍なしには乗り越えてこれなかったと考えております。今後の新興感染症や災害、戦争の影は、社会の不安定化による国民の健康への影響が予測されます。医療を担う多くの人材の半分は看護職です。その集団を対象にしているのが看護管理学です。この学術集会でも参加者間で熱い議論が交わされることを期待しております。

つきましては、本学術集会の開催についてご理解・ご賛同をいただき、ご支援を賜りたくお願い申し上げます。なお、拠出していただきました協賛費用につきましては、各社が公表されることについて了承いたします。

末筆ながら、貴社の益々のご発展を祈念いたしております。

謹白

2022年10月吉日

一般社団法人 日本看護管理学会
理事長 坂本 すが



第27回日本看護管理学会学術集会
学術集会長 別府 千恵
(北里大学病院 副院長・看護部長)



開催概要

1. 学会名称 第27回日本看護管理学会学術集会
公式ホームページ: <https://convention.jtbcom.co.jp/27janap/>
2. 会期 2023年8月25日(金)～26日(土)
3. 開催方法・会場 東京国際フォーラム
〒100-0005 東京都千代田区丸の内3丁目5番1号
TEL:03-5221-9000(代表)
4. 参加人数 5,000名(予定)
5. 組織構成 学術集会長:別府 千恵(北里大学病院 副院長・看護部長)
学術集会事務局:北里大学病院 看護部
〒252-0375 神奈川県相模原市南区北里1-15-1

6. プログラム(予定)

日程	午前	昼	午後
8月25日 (金)	開会式 学術集会長講演 特別講演 パネルディスカッション シンポジウム 指定インフォメーション・エクスチェンジ インフォメーション・エクスチェンジ 一般演題(口演)	ランチョン セミナー	基調講演、教育講演、特別企画 パネルディスカッション シンポジウム 指定インフォメーション・エクスチェンジ インフォメーション・エクスチェンジ 一般演題(口演、示説) スイーツセミナー
	併設 医薬品・医療機器展示、書籍展示		
8月26日 (土)	モーニングセミナー 会員総会、論文表彰 教育講演、特別企画 パネルディスカッション、 シンポジウム 指定インフォメーション・エクスチェンジ インフォメーション・エクスチェンジ 一般演題(口演、示説)	ランチョン セミナー	教育講演、特別企画 パネルディスカッション、 シンポジウム 指定インフォメーション・エクスチェンジ インフォメーション・エクスチェンジ 一般演題(口演、示説) スイーツセミナー 閉会式
	併設 医薬品・医療機器展示、書籍展示		

7. 企業活動と医療機関等の関係の透明性ガイドラインについて

日本製薬工業協会および日本ジェネリック製薬協会の「企業活動と医療機関等の関係の透明性ガイドライン」、日本医療機器産業連合会の「医療機器業界における医療機関等との透明性ガイドライン」に基づき、「共催企業様と医療機関及び医療関係者との関係の透明性に関する指針」に従い、学会等の会合開催にかかる費用を公開することについて了承いたします。

8. 個人情報の利用目的

お名前メールアドレス等の個人情報は、第27回日本看護管理学会学術集会 協賛申込に関して、請求書、領収証、運営に関する連絡以外の目的に利用しません。
また、第三者への開示はいたしません。

9. お問い合わせ先

第27回日本看護管理学会学術集会 運営事務局【協賛担当】
株式会社 JTB コミュニケーションデザイン内
〒105-8335 東京都港区芝 3-23-1 セレスティン芝三井ビル
E-mail : 27janap-sponsor@jtbcom.co.jp
TEL:03-5657-0775 FAX:03-3452-8550

10. 収支予算案

第27回日本看護管理学会学術集会
収支予算書

2023年8月25日(金)・26日(土)

(単位:円、消費税は10%)

収入の部		支出の部	
科目	金額	科目	金額
I. 参加登録費収入	¥62,200,000	I. 会議準備費	¥18,107,965
事前: 一般(会員) 1,850名	20,350,000	1) 事務局関係費	1,424,500
一般(非会員) 1,900名	24,700,000	2) 実行委員会関係費	480,000
当日: 一般(会員) 500名	6,500,000	3) 参加登録処理関係費	5,849,100
一般(非会員) 700名	10,500,000	4) 演題処理関係費	1,005,920
学部学生 50名	150,000	5) 協賛処理関係費	666,600
		6) 広報処理関係費	15,400
IV. 広告掲載費収入	¥3,839,000	7) 総務・企画構成費	94,600
1) ポケットプログラム集広告掲載		8) 印刷費	2,986,775
表4(裏表紙)	165,000	9) 制作物関係費	4,254,900
表2(表紙裏)	132,000	10) 備品・消耗品費	44,000
表3(裏表紙裏)	132,000	11) 通信・運搬関係費	1,286,170
表3対面	110,000		
後付1頁 5社	440,000	II. 当日運営費	¥85,062,575
後付1/2頁 10社	550,000	1) 当日企画構成費	3,362,230
2) ホームページバナー広告	495,000	2) 運営・会議スタッフ人件費	4,270,822
3) アプリ広告	495,000	3) 招待者関係費	2,680,854
4) 幕間広告(画像広告)	495,000	4) 諸経費(印刷、備品・消耗品、等)	1,289,750
5) 幕間広告(動画広告)	825,000	5) 会場関係費	44,097,519
6) ネームカードケース・ストラップ協賛	0	6) 映像・同時通訳機材関係費	18,556,500
		7) 看板装飾・展示関係費	9,871,770
VI. 展示出展料収入	¥15,015,000	8) 飲食・各種会合関係費	933,130
1) 企業展示(330,000×45小間)	14,850,000		
2) 書籍展示(16,500×10小間)	165,000	III. 事後処理費	¥6,192,400
VII. 共催費収入	¥27,390,000	1) 事後業務関係費	192,400
1) ランチョンセミナーA(約3,000席)	6,600,000	2) 会計関係費(納税準備金)	6,000,000
2) ランチョンセミナーB(約600席)	5,280,000		
3) ランチョンセミナーC(約200席)	6,600,000	VII. 予備費	¥1,081,060
4) ランチョンセミナーD(200席以下)	3,520,000		
5) スイーツセミナー(約200席)	3,080,000		
6) モーニングセミナー(200席以下)	2,310,000		
VIII. 寄附金・助成金等収入	¥2,000,000		
1) 企業寄付金	2,000,000		
収入の部 合計	¥110,444,000	支出の部 合計	¥110,444,000

共催セミナー 募集要項

1. 開催日時・会場名・共催費

セミナー募集枠	枠記号	開催日時 (予定)	会場名	席数 (予定)	共催費 (税込)
ランチョンセミナー	LS-1	8月25日(金) 昼頃【60分】	ホール A	3,000 席	3,300,000 円
	LS-2		ホール B7-1	600 席	1,320,000 円
	LS-3		ホール B7-2	600 席	1,320,000 円
	LS-4		ホール B5-1	200 席	1,100,000 円
	LS-5		ホール B5-2	200 席	1,100,000 円
	LS-6		ホール D5	200 席	1,100,000 円
	LS-7		会議室 G502	120 席	880,000 円
	LS-8		会議室 G509	150 席	880,000 円
	LS-9	8月26日(土) 昼頃【60分】	ホール A	3,000 席	3,300,000 円
	LS-10		ホール B7-1	600 席	1,320,000 円
	LS-11		ホール B7-2	600 席	1,320,000 円
	LS-12		ホール B5-1	200 席	1,100,000 円
	LS-13		ホール B5-2	200 席	1,100,000 円
	LS-14		ホール D5	200 席	1,100,000 円
	LS-15		会議室 G502	120 席	880,000 円
	LS-16		会議室 G509	150 席	880,000 円
スイーツセミナー	SS-1	8月25日(金) 午後【50分】	ホール B5-1	200 席	770,000 円
	SS-2		ホール B5-2	200 席	770,000 円
	SS-3	8月26日(土) 午後【50分】	ホール B5-1	200 席	770,000 円
	SS_4		ホール B5-2	200 席	770,000 円
モーニングセミナー	MS-1	8月26日(土) 午前【50分】	ホール D5	200 席	770,000 円
	MS-2		会議室 G502	120 席	770,000 円
	MS-3		会議室 G509	150 席	770,000 円

※ 数社共催によるお申込みも可能です。

2. 共催費について-共催費に含まれるもの

- 1) 会場使用料、照明費用
- 2) 基本機材使用料(以下参照)
 - ① 映像機材: 液晶プロジェクター1面投影(機材、スクリーン、映像オペレーター人件費含む)
 - ② 音響機材: 座長席・演者席マイク各1本、質疑応答用フロアマイク
 - ③ 備 品: 卓上ライト、レーザーポインター、資料・弁当配布用テーブル

※今後の情勢を鑑み WEB 開催となった場合、WEB 配信に伴う機材・WEB 環境設定に係る費用が発生するため、共催費用は据え置きとさせていただきます。ご理解ご協力を賜りますようお願い申し上げます。

※リモート登壇に関する機材費は含まれません。

3. 共催費について-貴社にてご負担いただくもの

- 1) 参加者飲食事務局で内容を決定し、運営事務局が集約・手配いたします。
 - ランチョンセミナー 内容:折詰弁当(パック茶付)、¥1,300 程度/個 消費税別(予定)
 - スイーツセミナー 内容:お菓子詰合せ(飲物付)、¥1,200 程度/個 消費税別(予定)
 - モーニングセミナー 内容:サンドイッチ BOX(飲物付)、¥1,200 程度/個 消費税別(予定)数量 … 席数の8割程度
- 2) 運営人員 アナウンス、進行係、照明係、お弁当・お菓子・軽食・資料配布、回収係等の当日運営スタッフ
- 3) 接遇費 座長・講演者の交通費(渡航費含む)、宿泊費、謝礼金等
※座長・講演者との連絡につきましては、基本的に貴社にてお願いいたします。
- 4) 看板、チラシ等の制作費用 当日会場前看板、控室前看板、机下紙
- 5) 控室料金 控室利用料および控室での飲食、追加機材費等
※共催費に含まれない軽食、備品、機材などに関する手配のご発注は、開催約1ヶ月前に送付予定の“セミナー運営実施要項”にてお伺いします。

4. セミナー枠決定・注意事項

- (1) 開催日時の割振りの最終決定につきましては、主催校にご一任ください。
開催枠に限りがあるため、ご希望に添えない場合がございますが、予めご了承ください。
- (2) 企画内容や座長、講演者等が出来る限り重複しないように最終的に変更のお願いをすることがありますので、予めご了承ください。
- (3) 申込社が主催者の許可無くセミナー枠の全部または一部を第三者に譲渡、貸与、もしくは申込社同士において交換することはできません。

5. 座長・演者・講演内容

- ・貴社セミナー開催予定内容(希望座長・演者・タイトル(予定))を必ずフォームに入力ください。
※希望座長・演者がいらっしゃらない場合は、学会で推薦させていただきますのでご相談ください。
- ・座長・演者・タイトルについては、できる限り各社の希望内容を尊重いたしますが、調整をお願いする場合がございます。予めご了承ください。
- ・座長・演者依頼は、貴社にてご対応いただきますようお願いいたします。
ただし、開催枠決定(2023年2月末頃)までは、打診をお控えください。
- ・座長・演者との通信(講演依頼・旅費・謝金・宿泊等)については、基本的に貴社に一任いたします。

6. 講師抄録原稿、写真・略歴の提出

- 抄録原稿、および 写真・略歴のご提出をお願いいたします。
※詳細は、開催枠決定時にご案内させていただきます。

7. お申し込み方法・お申し込み期限

オンラインによる受付となります。学会ホームページよりお申込みください。

【学会ホームページURL :<https://convention.jtbcom.co.jp/27janap/>】

- ※希望される枠を第3希望まで必ず入力してください。
- ※現状で、予定されているテーマ、座長、講演者を入力してください。
(ご入力いただきましたテーマ等にて選定をいたしますので、予定でも結構ですので、必ずご入力ください。)

申込締切日:2023年1月31日(火)まで

- ※お申込後の取り消しは原則として認めませんのでご了承ください。
- ※座長、演者、演題名が未定の場合は、お申し込み期限までに決まり次第お知らせください。

8. 当日運営の詳細

当日運営にあたり、追加手配の詳細につきましては、学会1ヶ月前頃にご案内申し上げます。

また、追加手配にかかる費用につきましては、手数料15%を頂戴いたしますので、予めご了承ください。

9. 共催費のお支払い

共催費の請求書は、セミナー枠決定後にお送りします。

請求書が届きましてから、期日までに指定の銀行口座にお振込みください。

また、銀行発行の振込控をもって、当方の領収書に代えさせていただきます。

《振込先銀行》 ※お振込みは、2023年1月1日以降でお願いいたします。

■ ゆうちょ銀行から振込む場合

金融機関名:ゆうちょ銀行

記号:10180

番号:97575101

口座名:一般社団法人日本看護管理学会[フリガナ:シヤ)ニホンカンゴカリガツカイ]

■ 他金融機関から振込む場合

金融機関名:ゆうちょ銀行

店名:〇一八店[読み:ゼロイチハチ店] 店番:018

預金種目:普通預金

口座番号:9757510

口座名:一般社団法人日本看護管理学会[フリガナ:シヤ)ニホンカンゴカリガツカイ]

10. 申込み後のお取り消し、開催日時の変更・中止について

原則として、申込み後の取り消しは、出来ませんので、予めご了承ください。

やむを得ずお申込みを取り消される場合は、キャンセル料として共催費の100%が発生いたしますので、予めご了承ください。

天災・その他のやむを得ない事情、並びに事務局および運営事務局の責任に帰し得ない原因により学会の開催日時を変更する場合があります。この変更により生じた共催社の損害は補償出来かねます。

また、共催社は、この変更を理由とする共催申込みの取り消し、または契約を解除することは出来ません。

なお、前述の原因により学会の開催中止を決定した場合には、別途協議し、対応方を決定いたします。

11. 情報公開の同意について

日本製薬工業協会および日本ジェネリック製薬協会の「企業活動と医療機関等の関係の透明性ガイドライン」、日本医療機器産業連合会の「医療機器業界における医療機関等との透明性ガイドライン」に基づき、

「共催企業様と医療機関及び医療関係者との関係の透明性に関する指針」に従い、学会等の会合開催にかかる費用を公開することについて了承いたします。

12. 個人情報の利用目的

お名前メールアドレス等の個人情報は、第27回日本看護管理学会学術集会 共催セミナー申込みに関して、請求書、領収証発送等、運営に関する連絡以外の目的に利用しません。

また、第三者への開示はいたしません。

13. お申し込み・お問い合わせ先

第27回日本看護管理学会学術集会 運営事務局【協賛担当】

株式会社JTBコミュニケーションデザイン内

〒105-8335 東京都港区芝3-23-1 セレスティン芝三井ビル12階

E-mail : 27janap-sponsor@jtbcom.co.jp

TEL:03-5657-0775 FAX:03-3452-8550

ポケットプログラム集広告掲載 募集要項

1. 広告募集詳細

- (1) 媒体名 第27回日本看護管理学会学術集会 ポケットプログラム集
(2) 規格と部数 B6判/5,000部
(3) 配布対象者 学会参加者および関係機関
(4) 制作費と広告料 媒体制作費 2,100,000円 広告料総額 1,529,000円
(5) 依頼社数 約50社
(6) 広告料 (消費税込)

掲載頁		広告料	サイズ	募集数
表 4(裏表紙)	1 頁	¥165,000	縦 182mm×横 128mm 程度・カラー	1 社
表 2(表紙裏)	1 頁	¥132,000	縦 182mm×横 128mm 程度・カラー	1 社
表 3(裏表紙裏)	1 頁	¥132,000	縦 182mm×横 128mm 程度・カラー	1 社
表 3 対面	1 頁	¥110,000	縦 182mm×横 128mm 程度・モノクロ	1 社
後付	1 頁	¥88,000	縦 182mm×横 128mm 程度・モノクロ	5 社
後付	1/2 頁	¥55,000	縦 182mm×横 128mm 程度・モノクロ	10 社

2. 広告掲載頁決定・注意事項

- (1) 各広告掲載のページ割等は、申込締め切り後に主催校で決定いたします。ご一任ください。
(2) 申込社が主催者の許可無く、スペースの全部、または一部を第三者に譲渡、貸与、もしくは、申込社同士において交換することはできません。

3. お申し込み方法・お申し込み期限

オンラインによる受付となります。学会ホームページよりお申込みください。

【学会ホームページURL : <https://convention.jtbcom.co.jp/27janap/>】

※お申込後の取り消しは、原則として認めませんのでご了承ください。

申込締切日：2023年3月31日(金)

データ締切日：2023年4月28日(金)必着

※印刷原稿はイラストレーターなどのデータにて、下記事務局まで、郵便もしくはメールにて送付ください。

(当方では版下の作成はいたしません)。

※イラストレーターのデータをお送りいただく場合は、CS6以下のバージョンで、アウトラインをかけたデータをメールでお送りいただくか、CD-Rなど記録媒体に保存してお送りください。

※必ず出力見本をつけてください。

4. 広告料のお支払い

広告料の請求書は、申込み締切り後、ページ割を確定した上で運営事務局よりお送りします。

請求書が届きましてから、期日までに指定の銀行口座にお振込みください。

また、銀行発行の振込控をもって、当方の領収書に代えさせていただきます。

《振込先銀行》 ※お振込みは、2023年1月1日以降でお願いいたします。

■ ゆうちょ銀行から振込む場合

金融機関名：ゆうちょ銀行

記号：10180

番号：97575101

口座名：一般社団法人日本看護管理学会[フリガナ:シヤ]ニホンカンゴカリカツカイ

■ 他金融機関から振込む場合

金融機関名: ゆうちょ銀行

店名: 〇一八店〔読み: ゼロイチハチ店〕 店番: 018

預金種目: 普通預金

口座番号: 9757510

口座名: 一般社団法人日本看護管理学会〔フリガナ: シヤ〕ニホンカンゴカンリガツカイ

5. お申し込み・お問い合わせ先

第27回日本看護管理学会学術集会 運営事務局

株式会社 JTB コミュニケーションデザイン内

〒105-8335 東京都港区芝 3-23-1 セレスティン芝三井ビル 12階

E-mail: 27janap-sponsor@jtbcom.co.jp

TEL: 03-5657-0775 FAX: 03-3452-8550

ホームページバナー広告掲載 募集要項

1. 広告募集詳細

- | | | | |
|-----------|---|--|-------------|
| (1)掲載サイト | https://convention.jtbcom.co.jp/27janap/ | | |
| (2)掲載期間 | 申込受付完了、および データ受信後 ～会期終了 | | |
| (3)データサイズ | 横 264px×高さ70px 1点 | | |
| | ファイル形式 GIF(アニメーション可)、JPEG、PNG | | データ容量 4KB以内 |
| (4)媒体製作費 | 664,400円(税込) | | |
| (5)広告費 | 165,000円 | | |
| (6)募集社数 | 3社程度 | | |

2. 広告掲載枠決定・注意事項

- 掲載枠の最終決定につきましては、学術集会長にご一任ください。
- 申込社が主催者の許可なく掲載枠を第三者に譲渡、貸与、もしくは 申込社同士において交換することはできません。

3. お申し込み方法・お申し込み期限

オンラインによる受付となります。学会ホームページよりお申込みください。

【学会ホームページURL :<https://convention.jtbcom.co.jp/27janap/>】

申込・データ提出締切日：2023年7月31日(月)

4. バナーデータの入稿方法

バナーデータは貴社にて作成の上、運営事務局のメールアドレス宛に添付ファイル形式にてご送付ください。
(当方ではデータの作成はいたしません)。

お申込み時に、リンク先のホームページURLをご入力頂くか、メール本文に明記してください。

5. 広告料のお支払い

広告料の請求書は、申込締め切り後にお送りします。

請求書が届きましてから、期日までに指定の銀行口座にお振込みください。

また、銀行発行の振込控をもって、当方の領収書に代えさせていただきます。

《振込先銀行》 ※お振込みは、2023年1月1日以降でお願いいたします。

■ ゆうちょ銀行から振込む場合

金融機関名:ゆうちょ銀行

記号:10180

番号:97575101

口座名:一般社団法人日本看護管理学会[フリガナ:シヤ]ニホンカンゴカリガツカイ

■ 他金融機関から振込む場合

金融機関名:ゆうちょ銀行

店名:〇一八店[読み:ゼロイチハチ店] 店番:018

預金種目:普通預金

口座番号:9757510

口座名:一般社団法人日本看護管理学会[フリガナ:シヤ]ニホンカンゴカリガツカイ

6. お申し込み・お問い合わせ先

第27回日本看護管理学会学術集会 運営事務局【協賛担当】

株式会社 JTB コミュニケーションデザイン内

〒105-8335 東京都港区芝 3-23-1 セレスティン芝三井ビル 12 階

E-mail : 27janap-sponsor@jtbcom.co.jp

TEL:03-5657-0775 FAX:03-3452-8550

アプリバナー広告掲載 募集要項

1. 広告募集詳細

- | | |
|-----------|--|
| (1) 媒体名 | 第27回日本看護管理学会学術集会 抄録集アプリ |
| (2) 掲載期間 | 2023年7月下旬頃(オンライン閲覧システム提供開始時期)～会期終了まで |
| (3) 閲覧対象 | 学会参加者、および 関係者 |
| (4) 媒体製作費 | オンライン閲覧システム 製作費 2,500,000円
広告料総額 495,000円 |
| (5) 広告費 | 165,000円 |
| (6) 募集社数 | 3社程度 |

2. 広告掲載枠決定・注意事項

- 掲載枠の最終決定につきましては、学術集会長にご一任ください。
- 申込社が主催者の許可なく掲載枠を第三者に譲渡、貸与、もしくは 申込社同士において交換することはできません。

3. お申し込み方法・お申し込み期限

オンラインによる受付となります。学会ホームページよりお申込みください。

【学会ホームページURL : <https://convention.jtbcom.co.jp/27janap/>】

申込・データ提出締切日：2023年5月31日(水)

4. バナーデータの入稿方法

バナーデータは貴社にて作成の上、運営事務局のメールアドレス宛に添付ファイル形式にてご送付ください。
(当方ではデータの作成はいたしません)。

お申込み時に、リンク先のホームページURLをご入力頂くか、メール本文に明記してください。

5. 広告料のお支払い

広告料の請求書は、申込締切り後にお送りします。

請求書が届きましてから、期日までに指定の銀行口座にお振込みください。

また、銀行発行の振込控をもって、当方の領収書に代えさせていただきます。

《振込先銀行》 ※お振込みは、2023年1月1日以降でお願いいたします。

■ ゆうちょ銀行から振込む場合

金融機関名: ゆうちょ銀行

記号: 10180

番号: 97575101

口座名: 一般社団法人日本看護管理学会 [フリガナ: シヤ] ニホンカンゴカリガツカイ

■ 他金融機関から振込む場合

金融機関名: ゆうちょ銀行

店名: 〇一八店 [読み: セロイチハチ店] 店番: 018

預金種目: 普通預金

口座番号: 9757510

口座名: 一般社団法人日本看護管理学会 [フリガナ: シヤ] ニホンカンゴカリガツカイ

6. お申し込み・お問い合わせ先

第27回日本看護管理学会学術集会 運営事務局【協賛担当】

株式会社 JTB コミュニケーションデザイン内

〒105-8335 東京都港区芝 3-23-1 セレスティン芝三井ビル 12 階

E-mail : 27janap-sponsor@jtbcom.co.jp

TEL : 03-5657-0775 FAX : 03-3452-8550

幕間スライド広告掲載 募集要項

1. 広告募集詳細

- | | |
|----------|----------------------------------|
| (1) 媒体名 | 第27回日本看護管理学会学術集会 幕間スライド広告(画像・動画) |
| (2) 掲載期間 | 学会開催期間中(現地開催時のみ) |
| (3) 閲覧対象 | 学会参加者、および 関係者 |
| (4) 広告費 | スライド広告 165,000円
動画広告 275,000円 |
| (5) 募集社数 | 画像広告・動画広告 各3社程度 |
| (6) 規格 | スライド広告 PPT1枚まで
動画広告 2分以内 |
- ※詳細は別途ご連絡いたします。

2. 広告掲載枠決定・注意事項

- (1) 掲載枠の最終決定につきましては、学術集会長にご一任ください。
- (2) 申込社が主催者の許可なく掲載枠を第三者に譲渡、貸与、もしくは 申込社同士において交換することはできません。

3. お申し込み方法・お申し込み期限

オンラインによる受付となります。学会ホームページよりお申込みください。

【学会ホームページURL : <https://convention.jtbcom.co.jp/27janap/>】

申込・データ提出締切日：2023年7月31日(月)

4. 広告料のお支払い

広告料の請求書は、申込締切り後にお送りします。

請求書が届きましてから、期日までに指定の銀行口座にお振込みください。

また、銀行発行の振込控をもって、当方の領収書に代えさせていただきます。

《振込先銀行》 ※お振込みは、2023年1月1日以降でお願いいたします。

■ ゆうちょ銀行から振込む場合

金融機関名：ゆうちょ銀行

記号：10180

番号：97575101

口座名：一般社団法人日本看護管理学会[フリガナ:シヤ]ニホンカンゴカリガツカイ

■ 他金融機関から振込む場合

金融機関名：ゆうちょ銀行

店名：〇一八店〔読み:ゼロイチハチ店〕 店番:018

預金種目：普通預金

口座番号：9757510

口座名：一般社団法人日本看護管理学会[フリガナ:シヤ]ニホンカンゴカリガツカイ

5. お申し込み・お問い合わせ先

第27回日本看護管理学会学術集会 運営事務局【協賛担当】

株式会社 JTB コミュニケーションデザイン内

〒105-8335 東京都港区芝 3-23-1 セレスティン芝三井ビル 12階

E-mail : 27janap-sponsor@jtbcom.co.jp

TEL:03-5657-0775 FAX:03-3452-8550

※運営事務局は在宅勤務を実施しております。

お問合せは、原則E-mailでお問い合わせいただきますようお願いいたします。

ネームカードケース・ストラップ協賛(提供) 募集要項

媒体名	第27回日本看護管理学会学術集会 ネームカードケース/ストラップ
配布対象者	学会参加者 および 関係者
制作数	5,000組
依頼社数	約5社 (※お申込みが募集枠を超えた場合は、運営事務局にて制作依頼数を調整させていただきます。)
内容	参加者、および 関係者が当日着用する公式ネームカードホルダー/ストラップ 企業ロゴを印刷したストラップのご協賛(提供)をお願いいたします。
募集数	3社
規格	詳細は、別途ご連絡いたします。

1. 広告掲載決定・注意事項

- デザイン等は、予め事務局にて確認させていただきます。
- 申込社が事務局の許可なく掲載枠を第三者に譲渡、貸与、もしくは申込社同士において交換することは出来ません。

2. お申込み方法・期日

オンラインによる申込受付とさせていただきます。

本会ホームページ(<https://convention.jtbcom.co.jp/27janap/>)より、お申込みください。

申込期日：2023年5月31日(水)締切り

※お申込後の解約は原則として認めませんのでご了承ください。

3. お申込み後の取り消しについて

申込後は、主催者が不可抗力と判断できる事項以外にお取消しは出来ませんので、予めご了承ください。

4. お申し込み・お問い合わせ先

第27回日本看護管理学会学術集会 運営事務局【協賛担当】

株式会社 JTB コミュニケーションデザイン内

〒105-8335 東京都港区芝 3-23-1 セレスティン芝三井ビル 12階

E-mail: 27janap-sponsor@jtbcom.co.jp

TEL: 03-5657-0775 FAX: 03-3452-8550

※運営事務局は在宅勤務を実施しております。

お問合せは、原則 E-mail でお問い合わせいただきますようお願いいたします。

器械展示・書籍展示 募集要項

1. 展示日程(予定)

2023年 8月24日(木)	13:00~17:00	出展者展示物搬入・設営
8月25日(金)	13:00~17:00	展示
8月26日(土)	9:00~16:30	展示
	16:30~18:00	出展者展示物搬出・撤去

2. 展示会場 企業/書籍展示 : 東京国際フォーラム B2階 ホールE(1)

3. 出展料・募集数

【基礎小間展示】 出展料: 1小間 ¥330,000 募集数: 45小間

【書籍展示】 出展料: 1小間 ¥16,500 募集数: 10小間

※ 小間割につきましては、学術集会長にご一任くださいますようお願いいたします。

※ 複数小間、スペース渡しの場合も同額となります。

※ 島組等をご希望の場合は、4区画以上にてお申込みをご検討ください。

4. 基礎小間仕様

【基礎小間展示】

- ① 間口 W1800mm×D900mm×H2100mm(袖パネル無し)
- ② 社名板(W900mm×H200mm、白ベース、黒ゴシック体文字)
※社名板のロゴを指定される場合、別途ご請求をさせていただきます。
- ③ 展示台(W1800mm×D900mm、白布付) 1台

【書籍展示】

- ① 間口 W1800mm×D900mm(バックパネル無し)
 - ② 展示台(W1800mm×D900mm、白布付)
※社名板、バックパネルはありません。
- ※ 電気工事費は、含みません。コンセント等基礎小間に含まれないものに関しましては、別途、有料で手配可能です。
お申込み後、改めて運営事務局よりご案内させていただきます。

基礎小間姿図

【基礎小間展示】

【書籍展示】

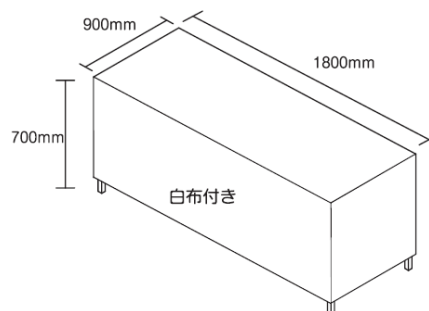
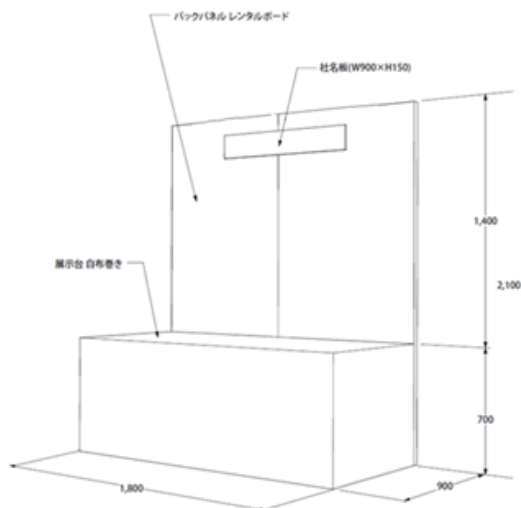

5. お申込み方法・申込期日

オンラインによる申込受付とさせていただきます。

本会ホームページ(<https://convention.jtbcom.co.jp/27janap/>)より、お申込みください。

尚、オンラインでのお申込みが出来兼ねる方については、運営事務局(27janap-sponsor@jtbcom.co.jp)宛にご連絡ください。

申込期日: **2023年3月15日(水)締切り**

※お申込み後の取り消しは、原則として認めませんのでご了承ください。

6. 出展料のお支払い

出展料は、申込み締切り後に請求書をお送りさせていただきますので、期日までに下記銀行口座にお振込みください。

また、領収証は発行いたしません。「振込票控え」または「振込明細記録」をもって、領収証に代えさせていただきます。

《振込先銀行》 ※お振込みは、2023年1月1日以降でお願いいたします。

■ ゆうちょ銀行から振込む場合

金融機関名: ゆうちょ銀行

記号: 10180

番号: 97575101

口座名: 一般社団法人日本看護管理学会[フリガナ: シヤ)ニホンカンゴカリガツカイ]

■ 他金融機関から振込む場合

金融機関名: ゆうちょ銀行

店名: 〇一八店[読み: セロイチハチ店] 店番: 018

預金種目: 普通預金

口座番号: 9757510

口座名: 一般社団法人日本看護管理学会[フリガナ: シヤ)ニホンカンゴカリガツカイ]

7. 申込み後のお取り消し、開催日時の変更・中止について

原則として、申込み後の取り消しは、出来ませんので、予めご了承ください。

やむを得ず出展を取り消される場合は、キャンセル料として出展費の100%が発生致しますので、予めご了承ください。

天災・その他のやむを得ない事情、並びに事務局および運営事務局の責任に帰し得ない原因により展示会の開催日時を変更する場合があります。この変更により生じた出展社の損害は補償出来かねます。

また、出展社は、この変更を理由とする出展申込みの取り消し、または契約を解除することは出来ません。

なお、前述の原因により学会の開催中止を決定した場合には、別途協議し、対応方を決定いたします。

8. 基礎小間の振り分け

- (1) 各社小間(及び区画)の割り当ては、申込み締切り後に主催者(事務局)で決定します。
- (2) 決定後、2023年5月上旬頃に小間割図、搬入・搬出スケジュール、出展に関する詳細を運営事務局よりご案内いたします。
- (3) 出展社が主催者の許可無く、スペースの全部、または一部を第三者に譲渡・貸与、もしくは出展社同士において交換することはできません。
- (4) 申込み締切り後、申込みスペースの調整を図る場合もあります。予めご承知おきます。

9. 特別装飾

別途有償にて、運営事務局で申し受けます。

10. 電気工事

コンセントおよび電源仮設工事費、消費電力は、出展社のご負担とさせていただきます。

料金は会期終了後にご請求いたします。

※ ご注意

電源異常および事故による停電、または電圧降下のために実演出展物等を損傷した場合、事務局および運営事務局は、その負担を負いかねます。

出展社は、予め事故防止のための十分な保護措置を講じてください。

11. 出展物の管理

出展物の管理は、出展社が負うものとし、展示期間中の出展物の盗難・紛失・火災・損傷等、出展物の減失・毀損による出展社の損害については、事務局および運営事務局は、一切責任を負いかねますので、予めご了承ください。各社にて保険加入する等の措置を取ってください。

また、出展社の行為により事故が発生した場合は、当該出展社の責任において解決するものとし、事務局および運営事務局はこれに対して一切の責任を負いません。

12. その他

1) 出展物の内容が本大会の趣旨にそぐわない場合は、出展申込みをお断りする場合があります。

2) 申込社が事務局の許可なく小間の全部または一部を第三者に譲渡、貸与、もしくは申込社同士において交換することは出来ません。

寄付金募集要項

- 募金の名称 第27回日本看護管理学会学術集会
- 募金目標額 2,000,000 円
- 募金期間 2022年10月3日(月)～2023年8月24日(木)
※2023年6月以降のお申込は、プログラム・抄録集に企業名の掲載が出来ない場合があります。
- 寄付金の使途 第27回日本看護管理学会学術集会の準備および運営経費
- 募金責任者 別府 千恵(北里大学病院 副院長・看護部長)

■ 展示・寄付金を必要とする理由

本学術集会には約5,000名の参加者が見込まれていますが、会議の準備、運営に要する費用は、総額110,444,000円が必要と推算され、その不足は覆うべくもなく、諸団体および諸企業の方々のご支援を仰がざるを得ないのが実状でございます。つきましては、上記趣旨をご理解いただき、何卒、貴社のご支援・ご協力を賜りますようお願い申し上げます。

■ お申し込み方法・お申し込み期限

オンラインによる受付となります。学会ホームページよりお申込みください。

【学会ホームページURL : <https://convention.jtbcom.co.jp/27janap/>】

なお、ご寄付をいただきました企業様には、プログラム・抄録集への企業名記載を予定しておりますが、2023年6月以降にお申し込みをいただきました企業様につきましては、企業名の記載が対応出来ない場合がございますので、予めご了承ください。

■ 寄付金口座:下記の口座へお振り込みください。

《振込先銀行》 ※お振込みは、2023年1月1日以降でお願いいたします。

■ ゆうちょ銀行から振込む場合

金融機関名:ゆうちょ銀行

記号:10180

番号:97575101

口座名:一般社団法人日本看護管理学会[フリガナ:シヤ]ニホンカンゴカリガツカイ

■ 他金融機関から振込む場合

金融機関名:ゆうちょ銀行

店名:〇一八店〔読み:ゼロイチハチ店〕 店番:018

預金種目:普通預金

口座番号:9757510

口座名:一般社団法人日本看護管理学会[フリガナ:シヤ]ニホンカンゴカリガツカイ

※寄付金に対する免税措置はご用意しておりませんので、予めご了承ください。

また、寄付金に対する請求書の発行は行っておりません。

■ 寄付金公開の許可

日本製薬工業協会および日本ジェネリック製薬協会の「企業活動と医療機関等の関係の透明性ガイドライン」、日本医療機器産業連合会の「医療機器業界における医療機関等との透明性ガイドライン」に基づき、「共催企業様と医療機関及び医療関係者との関係の透明性に関する指針」に従い、拠出いただきました寄付金を各社が公開することについて了承いたします。

■ 個人情報の利用目的

お名前メールアドレス等の個人情報は、第27回日本看護管理学会学術集会運営に関する連絡以外の目的に利用しません。また、第三者への開示はいたしません。

■ お申し込み・お問い合わせ先

第27回日本看護管理学会学術集会 運営事務局【協賛担当】

株式会社JTBコミュニケーションデザイン内

〒105-8335 東京都港区芝3-23-1 セレスティン芝三井ビル12階

E-mail : 27janap-sponsor@jtbcom.co.jp

TEL:03-5657-0775 FAX:03-3452-8550

※運営事務局は在宅勤務を実施しております。

お問合せは、原則E-mailでお問い合わせいただきますようお願いいたします。

第27回日本看護管理学会学術集会 協賛申し込み(オンライン)について

本学術集会の各種協賛申し込みは、オンライン登録を採用させていただいております。FAX の未着やお申込情報の 誤入力等を防ぐため、お手数ではございますが、オンライン登録にご協力頂きたいお願い申し上げます。
なお、インターネット環境のない場合は、運営事務局までお問合せください。

本学会ホームページ内、「協賛・寄付申込」より、ご登録をお願いいたします。

【学会ホームページ URL :<https://convention.jtbcom.co.jp/27janap/>】

<お申込みの流れ>

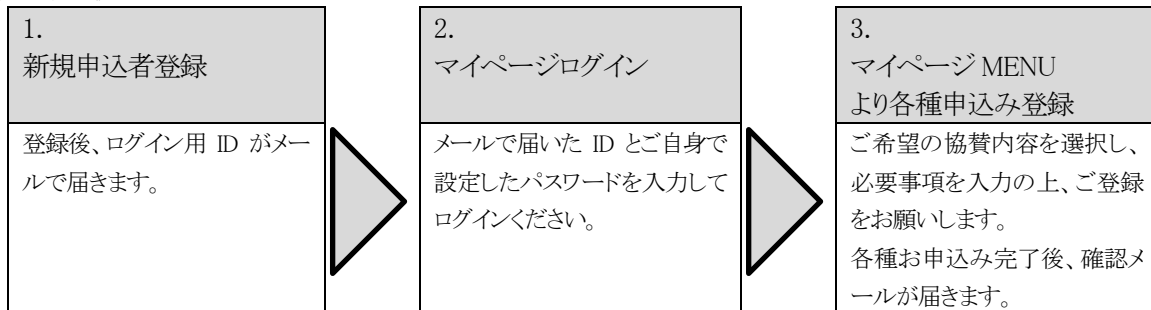

※推奨ブラウザ

Internet Explorer 11 以降、Firefox 23.0 以降、Chrome 28.0 以降、Edge 等

※個人情報の利用目的

お名前、メールアドレス等の個人情報は、協賛申込に関して、請求書、領収書、本件に関する連絡以外の目的には利用しません。又、個人情報は第三者へは開示いたしません。

【お申込み・お問い合わせ先】

第27回日本看護管理学会学術集会 運営事務局【協賛担当】
株式会社JTBコミュニケーションデザイン内
〒105-8335 東京都港区芝3-23-1 セレスティン芝三井ビル12階
E-mail : 27janap-sponsor@jtbcom.co.jp
TEL:03-5657-0775 FAX:03-3452-8550

※運営事務局は在宅勤務を実施しております。

お問合せは、原則 E-mail でお問い合わせいただきますようお願いいたします。