

第 59 回日本胆道学会学術集会

The 59th Annual Meeting of the Japan Biliary Association

開催趣意書・募集要項

寄 付 金
共 催 セ ミ ナ ー
企 業 展 示 ・ 書 籍 展 示
講 演 要 旨 集 掲 載 広 告
ホ ー ム ペ ー ジ バ ナ ー 広 告
ネ ー ム カ ー ド ホ ル ダ ー ・ ス ト ラ ッ プ 協 賛

会 期 : 2023 年 9 月 14 日 (木曜日)・15 日 (金曜日)

会 場 : 京王プラザホテル札幌

会 長 : 平野 聡 (北海道大学大学院医学研究院 消化器外科学教室Ⅱ)

ご挨拶

謹啓 貴社におかれましては、益々ご清栄のこととお慶び申し上げます。

この度、第59回日本胆道学会学術集會を2023年9月14日（木）、15日（金）の2日にわたり、京王プラザホテル札幌で開催させていただくことになりました。本會の開催をお認めいただきました海野倫明 前理事長先生をはじめ理事・評議員の諸先生方、また、これまで本會を支えてこられた全ての方々に厚く御礼申し上げます。

日本胆道学会の歴史は1965（昭和40）年11月に設立された「胆のう造影研究会」に始まり、第5回研究会（1971年）から「胆道疾患研究会」へ、第18回研究会（1982年）からは「日本胆道疾患研究会」へと発展をとげて参りました。その翌年の1983（昭和58）年には当地、札幌市で第19回の研究会が開催された記録がありますので、今回はそこから数えるとちょうど40年を経ての北海道開催であり、もちろん1987（昭和62）年の「日本胆道学会」設立以降では北海道初上陸となります。このような約60年の歴史と伝統を誇る本會の学術集會を開催させていただきますことは、小生をはじめ教室員、同門一同にとって大変な光栄であるとともに、その重責に身の引き締まる思いであります。

さて、今回の学術集會のテーマは、「真の集学的胆道診療を求めて：Seeking genuine multidisciplinary management of biliary diseases」とさせていただきました。本會は、内科、外科、放射線科、病理学など専門の異なる先生方が一堂に会し、丁々発止の議論を交わしながら、その時代ごとの最新の胆道学を模索し、今日にいたる胆道診療の発展に寄与して参りました。近年、それぞれの専門分化が急速に進む中、それぞれの専門性を確実に結集し、真の集学的胆道診療を体系化することが、本會に課せられた重要な役割と考えテーマといたしました。その観点から、学術集會ではこれまで以上に **crosstalk session** による全領域参加の討論にこだわった構成とさせていただく予定であります。

本總會の運営に当たりましては、簡素、質素を旨といたす所存でございます。しかしながら、学会参加者の参加費のみでの開催経費を賄うのは極めて困難であり、各方面からのご支援を是が非でも仰がなくてはならない状況です。つきましては、誠に恐縮ですが本總會を開催するにあたり、貴社のご援助を賜りますようご高配のほどよろしくお願い申し上げます。時節柄、厳しい経済環境にありますことは重々承知しておりますが、本會開催の趣旨をご理解いただき、格別のご高配をもってご支援・ご協力を賜りますよう、重ねてお願い申し上げます。

なお、各種申込みに関しましては「企業活動と医療関係の透明性ガイドライン」に基づき、抛出いただきました費用を各社が公開することにつきまして了承いたします。

末筆ではございますが、益々のご清栄を心より祈念申し上げます。

謹白

2022年12月吉日

第59回日本胆道学会学術集會

会長 平野 聡

（北海道大学大学院医学研究院 消化器外科学教室）

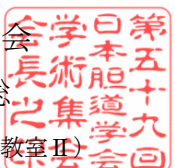

開催概要

1. 会議名称 第59回日本胆道学会学術集会
ホームページ URL: <https://convention.jtbcom.co.jp/jba59/>
2. テーマ 真の集学的胆道診療を求めて
Seeking genuine multidisciplinary management of biliary diseases
3. 会長 平野 聡(北海道大学大学院医学研究院 消化器外科学教室Ⅱ)
理事長 安田 一郎(富山大学学術研究部医学系内科学第三講座 教授)
4. 会期 2023年9月14日(木曜日)・15日(金曜日)
5. 会場 京王プラザホテル札幌
〒060-0005 北海道札幌市中央区北5条西7丁目2-1
6. 主催・事務局 第59回日本胆道学会学術集会 事務局
北海道大学医学研究院消化器外科学教室Ⅱ
〒060-8638 北海道札幌市北区北15条西7丁目

7. 開催計画の概要(予定)

1) 日程表

日程	午前	昼	午後	夜
9月14日 (木)	開会式、会長講演、特別講演、 パネルディスカッション、ワークショップ、 指導医養成講座、ポスターセッション	ランチョン セミナー	理事長講演、シンポジウム、 評議委員会 ポスターセッション	イブニング セミナー
	併設企業展示、書籍展示			—
9月15日 (金)	特別講演、ビデオワークショップ、 シンポジウム、 指導医育成講座、ポスターセッション	ランチョン セミナー	ワークショップ、パネルディスカッション、 ポスターセッション、閉会式	—
	併設企業展示、書籍展示			—

2) プログラム

会長講演、理事長講演、特別講演、パネルディスカッション、ワークショップ、シンポジウム、
ビデオワークショップ、指導医育成講座、ポスターセッション
ランチョンセミナー、イブニングセミナー、企業・書籍展示

3) 参加人数 1,000名(想定)

4) 演題予定数 500題

8. 依頼社数 約100社

9. 情報公開の同意について

日本製薬工業協会および日本ジェネリック製薬協会の「企業活動と医療機関の関係の透明性ガイドライン」、日本医療機器産業連合会の「医療機器業界における医療機関との透明性ガイドライン」に基づき、「共催企業様と医療機関及び医療関係者との関係の透明性に関する指針」に従い、学会等の会合開催にかかる費用を公開することについて了承いたします。

10. 個人情報の利用目的

お名前メールアドレス等の個人情報は、第59回日本胆道学会学術集会 協賛申込みに関して、請求書、領収証、運営に関する連絡以外の目的に利用しません。
また、第三者への開示はいたしません。

11. お申込み・お問合せ先

第59回日本胆道学会学術集会 運営事務局【協賛担当】

株式会社 JTB コミュニケーションデザイン 事業共創部 コンベンション第二事業局内
〒105-8335 東京都港区芝3-23-1 セレスティン芝三井ビルディング

Tel : 03-5657-0775 Fax : 03-3452-8550 E-mail : jba59-sponsor@jtbcom.co.jp

12. 収支予算書

(単位:円、消費税は10%)

収入の部		支出の部	
科目	金額	科目	金額
I. 学会参加費等収入	¥15,657,500	I. 印刷費	¥3,874,750
事前・当日参加登録	15,645,000	うち、プログラム・抄録集印刷費	(1,760,000)
医師・一般 @12,000×1,300名			
コメディカル @3,000×15名		II. 通信費	¥695,580
プログラム・抄録集販売	12,500		
@2,500×5冊		III. 備品・消耗品費	¥397,100
II. 広告掲載収入	¥1,177,000	IV. 会場関係費	¥24,938,478
ホームページバナー広告	176,000	1.会場使用料	11,048,400
@88,000×2枠		2.附帯設備・音響・照明関係費	500,000
プログラム・抄録集広告	1,001,000	3.口演会場映像機材関係費	8,905,798
表4 @165,000×1枠、表2 @132,000×1枠		4.ポスター・看板装飾・展示施工関係費	3,267,000
表3 @110,000×1枠、表3対向 @99,000×1枠		5.営業管理費	1,217,280
後付1頁 @77,000×5社、後付1/2頁 @55,000×2社			
ネームストラップ広告	0	V. 会議費・謝金・旅費	¥9,170,000
		1.会議費	5,970,000
III. 企業展示、書籍展示収入	¥5,698,000	2.招聘費(謝金・旅費・宿泊費・予備費)	3,200,000
基礎展示小間	5,610,000		
@330,000×15小間		VI. 事務局業務費	¥3,264,140
書籍展示	88,000	1.事務局業務費	1,588,400
@22,000×4式		2.演題登録処理経費	619,740
		3.企業関係処理経費	396,000
IV. セミナー共催収入	¥17,270,000	4.当日運営企画・制作・進行経費	660,000
ランチョンセミナー(第1、2、3会場) @1,870,000×6枠	11,220,000		
ランチョンセミナー(第4会場) @1,595,000×2枠	3,190,000	VII. 会議人件費	¥3,621,750
イブニングセミナー(第3会場) @1,595,000×1枠	1,595,000	1.当日運営人件費	2,703,250
イブニングセミナー(第4会場) @1,265,000×1枠	1,265,000	2.会議要員人件費	918,500
V. 助成金	¥5,000,000	VIII. 支払い手数料	¥10,000
	5,000,000		
VI. 寄付金	¥2,300,000	IX. 返還費	¥1,000,000
日本製薬団体連合会	2,000,000		
その他企業寄付金	300,000	X. 予備費	¥130,702
VII. 雑収入	¥0		
受取利息収入	0		
収入の部 合計	¥47,102,500	支出の部 合計	¥47,102,500

寄付金募集要項

1. 募 金 の 名 称 第 59 回日本胆道学会学術集会開催費用についての寄付金
2. 募 金 目 標 額 4,000,000 円
3. 募 金 の 期 間 2022 年 11 月 1 日(火)から 2023 年 9 月 13 日(水)(学会前日)
4. 寄 付 金 の 用 途 第 59 回日本胆道学会学術集会の準備・運営の資金に充填
5. 寄附金を必要とする理由

本会議は参加者約 1,000 名が予定され、会議の準備・運営に要する経費としては、総額 47,102,500 円と推算されます。これらの諸経費は、本来参加費、その他の自己資金で賄われるべきものでありますが、個人参加者の負担には限界があり、収支予算書にもありますように、300,000 円を各界の皆様のお賛助に頼らなければならないのが実情でございます。つきましては、以上述べました本会開催の趣旨を充分にご理解いただき、何卒貴社のご支援・ご協力を賜りますようお願い申し上げます。諸費用御多端の折、誠に恐縮に存じますが、重ねて皆様のご支援・ご協力の程お願い申し上げます。

6. 寄付金申込先および振込先

オンラインによる申込受付とさせていただきます。

本会ホームページ(<https://convention.jtbcom.co.jp/jba59/>)より、お申込みください。

<お振込み先>

北洋銀行 北七条支店(店番 312) 普通預金口座 4177917

第 59 回日本胆道学会学術集会 会長 平野 聡

ダイ 59 カイニホントウガツカイガクジュツシュウカイ

※寄附金に対する免税措置はご用意しておりませんので、予めご了承ください。

また、寄附金に対する請求書の発行は行っておりませんので、ご承知おきください。

7. 税法上の取扱い 寄付金に対する免税処置はございません。
8. 寄付金公開の許可 日本製薬工業協会および日本ジェネリック製薬協会の「企業活動と医療機関の関係の透明性ガイドライン」、日本医療機器産業連合会の「医療機器業界における医療機関との透明性ガイドライン」に基づき、「共催企業様と医療機関及び医療関係者との関係の透明性に関する指針」に従い、抛出いただきました寄付金を各社が公開することについて了承いたします。
9. 個人情報の利用目的
お名前メールアドレス等の個人情報は、第 59 回日本胆道学会学術集会 運営に関する目的以外には利用しません。
また、第三者への開示はいたしません。
10. 募 金 責 任 者
第 59 回日本胆道学会学術集会
会長 平野 聡(北海道大学大学院医学研究院 消化器外科学教室Ⅱ)
北海道大学医学研究院消化器外科学教室Ⅱ
〒060-8638 北海道札幌市北区北 15 条西 7 丁目

共催セミナー募集要項

1. 開催日時・会場名・共催費

	枠記号	開催日時(予定)	会場名	席数(予定)	共催費用 (税込)
ランチョン セミナー	LS1	9月14日(木) 昼頃 (60分)	第1会場 (2F エミネンス A)	380席	¥1,870,000.-
	LS2		第2会場 (2F エミネンス B)	400席	¥1,870,000.-
	LS3		第3会場 (B1F プラザホール)	400席	¥1,870,000.-
	LS4		第4会場 (B1F チェリー)	100席	¥1,595,000.-
	LS5	9月15日(金) 昼頃 (60分)	第1会場 (2F エミネンス A)	380席	¥1,870,000.-
	LS6		第2会場 (2F エミネンス B)	400席	¥1,870,000.-
	LS7		第3会場 (B1F プラザホール)	400席	¥1,870,000.-
	LS8		第4会場 (B1F チェリー)	100席	¥1,595,000.-
イブニング セミナー	ES1	9月14日(木) 夕方中 (60分)	第3会場 (B1F プラザホール)	400席	¥1,595,000.-
	ES2		第4会場 (B1F チェリー)	100席	¥1,265,000.-

- ※ 座席数は、仕様により増減する可能性がございます。予め、ご了承ください。
- ※ 数社共催によるお申込みも可能です。
- ※ 多数のお申込みを頂き定数を超えた場合は、別時間帯に変更になる可能性がございます。
- ※ 今後、税率・料金改定に伴い、変更させて頂く場合がございます。

2. 共催費について-共催費に含まれるもの

- 1) 会場使用料、照明費用
- 2) 基本機材使用料(以下参照)
 - ① 映像機材：液晶プロジェクター1面投影(機材、スクリーン、映像オペレーター人件費含む)
 - ② 音響機材：座長席・演者席・進行席のマイク各1本、質疑応答用フロアマイク
 - ③ 備品：卓上ライト、レーザーポインター、資料・弁当配布用テーブル

※今後の情勢を鑑みウェブのみでの開催となります場合も、ウェブ開催のための会場・機材・ウェブ環境設定に係る費用が発生しますため、共催費用は据え置きとさせていただきます。ご理解ご協力を賜りますようお願い申し上げます。

3. 共催費について-貴社にてご負担いただくもの

- 1) 参加者飲食：お手配につきましては、事務局で内容を決定し、以下の同一金額にて運営事務局が集約し、一括して行います。
 ランチョンセミナー ▶内容 ... 折詰弁当・お茶付、¥1,500.-/個 消費税別(予定)
 イブニングセミナー ▶内容 ... 軽食・飲物付、¥1,200.-/個 消費税別(予定)
 ※原材料高騰により、価格は予告なく変更する可能性がありますのでご了承ください。
 ※今後、税率・料金改定に伴い、変更させて頂く場合がございます。
 数量：席数の最低7割程度
- 2) 運営人員：アナウンス、進行係、照明係、お弁当・資料配布、回収係等の当日運営スタッフ
- 3) 接遇費：座長・講演者の交通費(渡航費含む)、宿泊費、謝礼等
 ※座長・講演者との連絡につきましては、基本的に貴社にてお願いいたします。
- 4) 看板、チラシ等の制作費用：当日会場前看板、控室前看板、机下紙
- 5) 控室料金：控室利用料および控室での飲食、追加機材費等
 ※「2. 共催費に含まれるもの」以外のお弁当、軽食、備品、機材などに関する手配のご発注は、開催約1ヶ月前に送付予定の“セミナー運営実施要項”にてお伺いします。
 また、上記手配にかかる費用につきましては、手数料15%を頂戴いたしますので、予めご了承ください。

4. お申込み方法

オンラインによる申込受付とさせていただきます。

本会ホームページ(<https://convention.jtbcom.co.jp/jba59/>)より、お申込みください。

※希望される枠を第3希望まで必ず入力してください。

※現状で、予定されているテーマ、座長、講演者を入力してください。

(入力いただきましたテーマ等にて選定をいたしますので、予定でも結構ですので必ずご入力ください。)

申込期日 : 2023年3月31日(金)締切り

※お申込後の解約は原則として認めませんのでご了承ください。

※座長、演者、演題名が未定の場合は、決まり次第、お知らせください。

5. 開催枠決定・注意事項

1) 開催枠の最終決定につきましては、会長にご一任ください。

開催枠に限りがあるため、ご希望に添えない場合がございますが、予めご了承ください。

2) 企画内容や座長、講演者等が出来る限り重複しない様に最終的に変更のお願いをすることがありますので、予めご了承ください。

3) 申込社が、事務局の許可なく開催枠の全部または一部を第三者に譲渡、貸与、もしくは申込社同士において交換することはできません。

6. 座長・演者・講演内容

座長・演者との通信(講演依頼・旅費・謝金・宿泊等)については、基本的に貴社に一任いたします。

また、セミナーの内容や座長・演者の選出については、事前に主催事務局(会長)にご承認を得た上で、講師依頼を進めていただきますようお願いいたします。

尚、セミナーの企画内容や講師が重複している場合は、主催者側より調整をお願いする場合がございます。予めご了承ください。

7. 抄録原稿の提出

『第59回日本胆道学会学術集会 プログラム・抄録集』に、ご略歴・抄録の掲載予定はございません。

プログラム一覧にのみ座長・演者・演題名が掲載されます。

8. 当日運営の詳細

当日運営に当たり、「2. 共催費に含まれるもの」以外の参加者用飲食、控室、備品、機材などに関する手配のご発注は、開催約1ヶ月前に改めて運営事務局よりご案内します。

また、上記手配にかかる費用につきましては、手数料として手配総額の15%を申し受けますので、予めご了承ください。

9. 共催費のお支払い

開催枠決定通知後に共催費に関する請求書をお送りさせていただきますので、期日までに下記の銀行口座にお振込みください。

尚、総会開催までにご入金を確認できない場合は、お申し込みを取り消す場合がございますので予めご了承ください。

また、領収証は発行いたしません。「振込票控え」または「振込明細記録」をもって、領収証に代えさせていただきます。

<お振込み先>

北洋銀行 北七条支店(店番 312) 普通預金口座 4177917

第59回日本胆道学会学術集会 会長 平野 聡

ダイ 59 カイニホンタンドウガクカイガクジュツジュウカイ

10. 申込み後のお取り消し、開催日時の変更・中止について

原則として、申込み後の取り消しは、出来ません。

やむを得ずお申込みを取り消される場合は、キャンセル料として共催費の100%が発生致しますので、予めご了承ください。

天災・その他のやむを得ない事情、並びに事務局および運営事務局の責任に帰し得ない原因により学会の開催日時を変更する場合があります。この変更により生じた共催社の損害は補償出来かねます。

また、共催社は、この変更を理由とする共催申込みの取り消し、または契約を解除することは出来ません。

なお、前述の原因により学会の開催中止を決定した場合には、別途協議し、対応方を決定いたします。

11. 情報公開の同意について

日本製薬工業協会および日本ジェネリック製薬協会の「企業活動と医療機関の関係の透明性ガイドライン」、日本医療機器産業連合会の「医療機器業界における医療機関との透明性ガイドライン」に基づき、「共催企業様と医療機関及び医療関係者との関係の透明性に関する指針」に従い、学会等の会合開催にかかる費用を公開することについて了承いたします。

12. 個人情報の利用目的

お名前メールアドレス等の個人情報は、第 59 回日本胆道学会学術集会 共催セミナー申込みに関して、請求書、領収証発送等、運営に関する目的以外に利用しません。
また、第三者への開示はいたしません。

企業展示、書籍展示募集要項

1. 展示日程(予定)

2023年 9月 13日(水)	14:00～19:00	出展者展示物搬入・設営
9月 14日(木)	09:00～17:00	展示
9月 15日(金)	09:00～17:00	展示
	17:00～19:00	出展者展示物搬出・撤去

2. 展示会場 京王プラザホテル札幌 2F ホワイエ

3. 基礎小間仕様、料金

- (1) 展示料金：1小間 ¥330,000.- (税込) ※今後、税率・料金改定に伴い、変更させて頂く場合がございます。
- (2) 募集数：15小間
- (3) 小間仕様：①1小間のスペースは、間口1,800mm×奥行900mmです。
展示台1台(間口1,800mm×奥行900mm・白布付)をご用意します。
②バックパネル(高さ2,100mm)に社名板を設置します。
社名板のロゴを指定される場合、別途ご請求をさせていただきます。
③付属以外の電気の使用に関わる工事費・関係費、コンセント手配、並びに標準装備に含まれないものに関しましては、別途、有料で手配可能です。
こちらに関しましては、改めて運営事務局よりご案内をさせていただきます。
- (4) 備考：2～3小間でお申込みの場合、基本的に並列(奥行900mm×幅3,600mmか5,400mm)となります。島組等をご希望の場合は、4区画以上にてお申込みをご検討ください。

4. 書籍展示小間仕様、料金

- (1) 書籍展示料金：机1本 ¥22,000.- (税込) ※今後、税率・料金改定に伴い、変更させて頂く場合がございます。
- (2) 募集数：4本
- (3) 展示仕様：①1本のスペースは、間口1,800mm×奥行900mmです。
展示用机1台(間口1,800mm×奥行900mm・白布付)を用意します。
②社名板、バックパネルはありません。
③電気の使用に関わる工事費・関係費、コンセント手配、並びに標準装備に含まれないものに関しましては、別途、有料で手配可能です。
こちらに関しましては、改めて運営事務局よりご案内をさせていただきます。

基礎小間姿図

【基礎小間展示】

【書籍・音響展示】

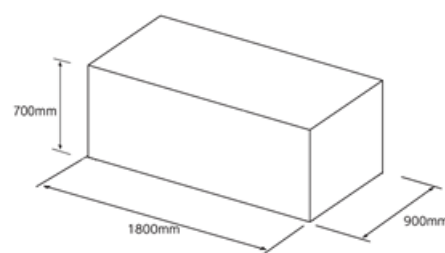
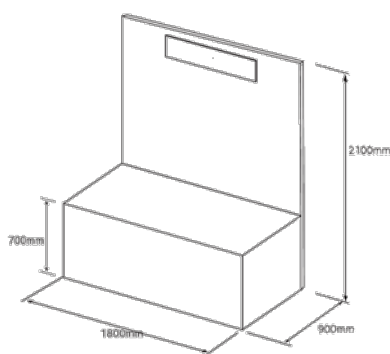

5. お申込み方法・申込期日

- 1) オンラインによる申込受付とさせていただきます。
本会ホームページ(<https://convention.jtbcom.co.jp/jba59/>)より、お申込みください。
- 2) 申込期日：2023年5月31日(水)締切り
※お申込み後の解約は、原則として認めませんのでご了承ください。

6. 出展料のお支払い

出展料は、申込み締切後に請求書をお送りさせていただきますので、期日までに下記の銀行口座にお振込みください。

また、領収証は発行いたしません。「振込票控え」または「振込明細記録」をもって、領収証に代えさせていただきます。

<お振込み先>

北洋銀行 北七条支店(店番 312) 普通預金口座 4177917

第 59 回日本胆道学会学術集会 会長 平野 聡

ダイ 59 カイニホンタントウガクカイガクジュツシュウカイ

7. 申込み後のお取り消し、開催日時の変更・中止について

原則として、申込み後の取り消しは、出来ません。

やむを得ずお申込みを取り消される場合は、キャンセル料として出展費の 100%が発生致しますので、予めご了承ください。

天災・その他のやむを得ない事情、並びに事務局および運営事務局の責任に帰し得ない原因により展示会の開催日時を変更する場合があります。この変更により生じた出展社の損害は補償出来かねます。

また、出展社は、この変更を理由とする出展申込みの取り消し、または契約を解除することは出来ません。

なお、前述の原因により学会の開催中止を決定した場合には、別途協議し、対応方を決定いたします。

8. 基礎小間場所の振り分け

- (1) 各社小間(及び区画)の割り当ては、申込み締切後に主催者(事務局)で決定します。
- (2) 決定後、2023年8月下旬頃に小間割図、搬入・搬出スケジュール、出展に関する詳細を運営事務局よりご案内いたします。
- (3) 出展社が主催者の許可無く、スペースの全部、または一部を第三者に譲渡・貸与、もしくは出展社同士において交換することはできません。
- (4) 申込み締切後、申込みスペースの調整を図る場合もあります。予めご承知おき願います。

9. 特別装飾

別途有償にて、運営事務局で申し受けます。

10. 電気工事

付属分以外のコンセントおよび電源仮設工事費、消費電力は、出展社のご負担とさせていただきます。

料金は会期終了後にご請求いたします。

※ ご注意

電源異常および事故による停電、または電圧降下のために実演出展物等を損傷した場合、事務局および運営事務局は、その負担を負いかねます。出展社は、予め事故防止のための十分な保護措置を講じてください。

11. 出展物の管理

出展物の管理は、出展社が負うものとし、展示期間中の出展物の盗難・紛失・火災・損傷等、出展物の滅失・毀損による出展社の損害については、事務局および運営事務局は、一切責任を負いかねますので、予めご了承ください。

各社にて保険加入する等の措置を取ってください。

また、出展社の行為により事故が発生した場合は、当該出展社の責任において解決するものとし、事務局および運営事務局はこれに対して一切の責任を負いません。

12. その他

- 1) 出展物の内容が本展示会の趣旨にそぐわない場合は、出展申込みをお断りする場合があります。
- 2) 申込社が事務局の許可なく小間の全部または一部を第三者に譲渡、貸与、もしくは申込社同士において交換することは出来ません。

プログラム・抄録集 掲載広告募集要項

1. 会誌名

『第 59 回日本胆道学会学術集会 プログラム・抄録集』

2. 規格・印刷部数、配布対象

A4 版 縦、表紙カラー、本文モノクロ、1,000 部、学会員および本会参加者

3. 媒体作成費

¥1,760,000.- (税込)

4. 広告掲載料総額

¥1,001,000.- (税込)

5. 広告掲載料、募集数(予定) ※今後、税率・料金改定に伴い、変更させて頂く場合がございます。

掲載頁		単価(税込)	仕様	募集数
表 4(裏表紙)	1 頁	¥165,000.-	A4 縦(縦 縦 27cm×横 18cm 程度)・白黒	1 枠
表 2(表紙裏)	1 頁	¥132,000.-	A4 縦(縦 縦 27cm×横 18cm 程度)・白黒	1 枠
表 3(裏表紙裏)	1 頁	¥110,000.-	A4 縦(縦 縦 27cm×横 18cm 程度)・白黒	1 枠
表 3 対向	1 頁	¥99,000.-	A4 縦(縦 縦 27cm×横 18cm 程度)・白黒	1 枠
後付	1 頁	¥77,000.-	A4 縦(縦 縦 27cm×横 18cm 程度)・白黒	5 枠
後付	1/2 頁	¥55,000.-	A5 横(縦 13cm×横 18cm 程度)・白黒	2 枠

6. お申込み方法・申込期日

1) オンラインによる申込受付とさせていただきます。

本会ホームページ(<https://convention.jtbcom.co.jp/jba59/>)より、お申込みください。

2) 申込期日: **2023 年 5 月 31 日(水)締切り**

※お申込み後のご解約は、原則として認めませんのでご了承ください。

7. 掲載頁の決定

1) 広告掲載頁割等の最終決定につきましては、会長にご一任ください。

表 4・表 2・表 3 につきましては、ご希望に添えない場合がございますが、予めご了承願います。

2) 申込社が、事務局の許可なく掲載頁の全部または一部を第三者に譲渡、貸与、もしくは申込社同士において交換することはできません。

8. 広告原稿の入稿方法

広告原稿は、完全版下、PDF データ(解像度 350dpi 以上)をご用意の上、オンライン受付のマイページより、アップロードをお願いいたします。

なお、5MB 以上のデータの場合は、E-mail(jba59-sponsor@jtbcom.co.jp)まで、添付ファイルにて送信してください。紙焼きの場合は、運営事務局まで、書留または宅配にてご送付ください。

(当方では版下の作成はいたしません。)

※イラストレーターのデータをお送りいただく場合は、CS6 以下のバージョンで、アウトラインをかけたデータを E-mail でお送り頂くか、CD-R など記録媒体に保存してお送りください。

※必ず出力見本をつけてください。

版下送付期日: **2023 年 6 月 7 日(水) 必着**

9. 広告掲載料のお支払い

広告掲載料は、申込み締切後、ページ割を確定した上で、運営事務局より請求書をお送りさせていただきますので、期日までに下記指定口座へお振込みください。

また、領収証は発行いたしません。「振込票控え」または「振込明細記録」をもって、領収証に代えさせていただきます。

<お振込み先>

北洋銀行 北七条支店(店番 312) 普通預金口座 4177917

第 59 回日本胆道学会学術集会 会長 平野 聡

ダイ 59 カイニホンタントウガクカイカクジュツシュウカイ

10. プログラム・演題抄録発行予定日

2023 年 8 月中旬(広告掲載企業には、プログラム・抄録集を 1 部進呈いたします。)

ホームページバナー広告募集要項

1. 掲載サイト

URL ... <https://convention.jtbcom.co.jp/jba59/>

2. 掲載期間(予定)

申込受付完了およびデータ受信時 ~ 会期終了

3. データサイズ(予定)と広告費

バナー(横 250px × 縦 116px) ... ¥88,000.-

※ファイル形式 GIF(アニメーション可)、JPEG、PNG

※データ容量 4 KB 以内

4. 媒体作成費

¥590,000.- (税込)

5. 広告料総額

¥176,000.- (税込)

バナー ¥88,000.- × 2社

※今後、税率・料金改定に伴い、変更させて頂く場合がございます。

6. 募集社数

2社程度

7. お申込み方法・期日

1) オンラインによる申込受付とさせていただきます。

本会ホームページ(<https://convention.jtbcom.co.jp/jba59/>)より、お申込みください。

2) 申込期日: **2023年7月28日(金)締切り**

※お申込み後のご解約は、原則として認めませんのでご了承ください。

8. 掲載枠の決定

1) 掲載枠の最終決定につきましては、会長にご一任ください。

2) 申込社が、事務局の許可なく掲載枠を第三者に譲渡、貸与、もしくは申込社同士において交換することはできません。

9. バナーデータの入稿方法

バナーデータは、貴社にて作成の上、運営事務局へ E-mail (jba59-sponsor@jtbcom.co.jp) の添付ファイルにて送信してください。

リンク先のホームページ URL をメール本文に明記してください。

(当方ではデータの作成はいたしません。)

最終データ送信期日: **2023年7月21日(金) 必着**

10. 広告料のお支払い

広告料は、バナー掲載後、運営事務局より請求書をお送りさせていただきますので、期日までに下記指定口座へお振込みください。

また、領収証は発行致しません。

「振込票控え」または「振込明細記録」をもって、領収証に代えさせていただきます。

<お振込み先>

北洋銀行 北七条支店(店番 312) 普通預金口座 4177917

第 59 回日本胆道学会学術集会 会長 平野 聡

ダイ 59 カイニホントウカツカイクジツシュウカイ

ネームカードホルダー・ストラップ協賛募集要項

1. 名称

『第 59 回日本胆道学会学術集会 ネームカードホルダー・ストラップ』

2. 対象者

学会参加者および関係者

3. 制作組数

2,000 組

4. 依頼社数

約 3 社

※お申し込みが募集枠を超えた場合には、運営事務局にて数を調整させていただきます。

5. 内容

参加者および関係者が当日に着用する公式のネームカードホルダー・ストラップです。
企業ロゴを印刷したストラップのご提供をお願い致します。

6. 募集数

内容	数量	募集数
ネームカードホルダー・ストラップ	500個/1口	3社

7. 規格

詳細は別途ご連絡致します。

8. お申し込み方法・期日

1) オンラインによる申込受付とさせていただきます。

本会ホームページ (<https://convention.jtbcom.co.jp/jba59/>) より、お申込みください。

2) 申込期日: **2023年6月30日(金) 締切り**

※お申込み後のご解約は、原則として認めませんのでご了承ください。

9. 注意事項

申込社が、事務局の許可なく掲載枠を第三者に譲渡、貸与、もしくは申込社同士において交換することはできません。

第 59 回日本胆道学会学術集会 協賛申込(オンライン)について

第 59 回日本胆道学会学術集会の各種協賛申込みは、オンライン登録を採用させていただいております。

FAX の未着、お申込情報の誤入力等を防ぐため、お手数ではございますが、オンライン登録にご協力頂きたくお願い申し上げます。

インターネット環境のない場合は、運営事務局までお問合せください。

申込開始日:2023 年 1 月 18 日(水)

学会ホームページ内「協賛・寄付申込」より、ご登録をお願いいたします。

学会ホームページ URL : <https://convention.jtbcom.co.jp/jba59/>

<お申込みの流れ>

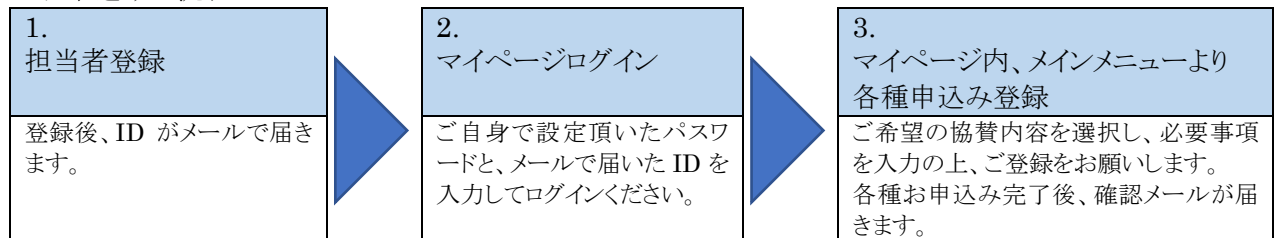

※推奨ブラウザ

Firefox 23.0 以降、Chrome 28.0 以降、Edge 等

※個人情報の利用目的

お名前、メールアドレス等の個人情報は、協賛申込に関して、請求書、領収書、本件に関する連絡以外の目的には利用しません。又、個人情報は第三者へは開示いたしません。

【お問合せ先】

第 59 回日本胆道学会学術集会 運営事務局 【協賛担当】

株式会社 JTB コミュニケーションデザイン 事業共創部 コンベンション第二事業局内

〒105-8335 東京都港区芝 3-23-1 セレスティン芝三井ビルディング

Tel: 03-5657-0775 Fax: 03-3452-8550

E-mail: jba59-sponsor@jtbcom.co.jp

※運営事務局は在宅勤務を実施しております。

お問合せは、原則 E-mail でお問い合わせいただきますようお願いいたします。