



第1回日本外来精神医学会学術総会

開催趣意書・募集要項

- 共催セミナー
- 企業展示・書籍展示
- プログラム抄録集掲載広告
- バナー広告
- 幕間広告
- 寄 付 金

会 期：2024年9月22日(日)～23日(月・祝)

会 場：御茶ノ水ソラシティカンファレンスセンター

大 会 長：三木 和平

(公益社団法人日本精神神経科診療所協会 会長/三木メンタルクリニック 院長)

2024 年度 第1回日本外来精神医学会学術総会への ご挨拶とご依頼

謹 啓

時下ますますご清栄のこととお慶び申し上げます。

このたび、公益社団法人日本精神神経科診療所協会（日精診）は定款を改定し、2024年より新たに日本外来精神医学会を開催することになりました。第1回日本外来精神医学会学術総会は、2024年9月22日、23日月・祝に東京お茶の水のソラシティで開催予定です。大会テーマは「外来精神医療の更なる発展を目指して—地域精神保健医療福祉への貢献のために—」としました。

日本外来精神医学会創立の目的は、第1に日本精神神経科診療所協会発足50周年を機に全国レベルで質の高い精神科薬物療法を含めた外来精神医療を提供すること、第2に内保連に加盟し、実質に見合った診療報酬の申請を行うこと、第3に精神保健福祉士（や公認心理士、看護師、作業療法士等精神科クリニックで働くコメディカル）の認定を行い、講習会や分科会を実施しその質を高め連携を深めていくこと、第4に地域精神保健医療に対し、クリニックが中心となって、保健所や訪問看護ステーション、精神科病院など各種組織との連携を図り、地域精神保健に寄与すること等が挙げられます。役員は日精診理事が兼ね、日精診会長が学会長を兼ねることになります。

今回の第1回学術総会は、大会長も日精診会長の小職が務め、副大会長を上ノ山一寛副会長、実行委員長を寺田浩常任理事が務めることになりました。

厚生労働省、日本医師会、学術専門家の先生方からの講演も予定しております。大会長講演では、今後の外来精神医療の発展や専門医制度等について取り上げる予定です。また、精神科におけるオンライン診療のあり方や訪問診療、精神かかりつけ医、精神障害にも対応した地域包括支援における精神科医の役割、コロナ後の自殺対策、高齢者対策、精神科薬物療法、発達障害、コメディカルによるシンポジウムも行う予定です。

精神科専門医更新ポイントや産業医更新単位の取得も可能とし、日精診の1700余名の会員に加え、各地から多数の参加を見込んでおります。ランチョンセミナーなどの共催セミナー、抄録集への広告掲載などの協賛をお願いできれば幸いです。

是非、絶大なるご支援ご協力を賜りますよう宜しくお願い申し上げます。

なお、本会における貴社からの拠出金額について、企業活動と医療機関等との関係の透明性を確保するため、日本製薬工業協会、日本医療機器産業連合会等の団体および貴社の定める指針に従い、ウェブサイト等を通じた情報公開に同意します。

末筆ながら、各位の益々のご発展を心よりお祈り申し上げます。

謹 白

2024年3月吉日

第1回日本外来精神医学会学術総会

大会長 三木 和

(公益社団法人日本精神神経科診療所協会 会長/三木メンタルクリニック 院長)

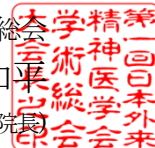

開催概要

1. 会議の名称 第1回日本外来精神医学会学術総会
2. 大会長 三木 和平 (公益社団法人日本精神神経科診療所協会 会長/三木メンタルクリニック 院長)
3. テーマ 外来精神医療の更なる発展を目指して—地域精神保健医療福祉への貢献のために—
4. 会期 2024年9月22日(日)～23日(月・祝)
5. 会場 御茶ノ水ソラシティカンファレンスセンター
〒101-0062 東京都千代田区神田駿河台 4-6
※現地開催
6. 参加人数 600名(予定)
7. 参加対象者 医師ならびに医療従事者(看護師・薬剤師・精神保健福祉士、心理職等)
8. 主催機関及び責任者 公益社団法人日本精神神経科診療所協会
大会長 三木 和平 (三木メンタルクリニック)
副大会長 上ノ山 一寛(南彦根クリニック)
実行委員長 寺田 浩 (あおいクリニック)
9. 主催 公益社団法人日本精神神経科診療所協会
10. 後援 (申請予定)
厚生労働省 (公社) 日本医師会
(公社) 日本精神神経学会 (公社) 日本精神科病院協会
(公社) 日本精神保健福祉連盟 (公社) 東京都医師会
(一社) 日本精神科産業医協会 (一社) 日本産業精神保健学会
11. ホームページ <https://convention.jtbcom.co.jp/jspc2024/>
12. 依頼社数 約100社
13. 開催目的 学術総会は、多職種から構成された学会員が一堂に会し、外来精神医療に関する日頃の研鑽や学際的な保健医療福祉に密接な事柄について発表、討議することを目的とする。
14. プログラム(予定) 大会長講演、特別講演、シンポジウム、ワークショップ、一般演題(口演)、モーニングセミナー、ランチョンセミナー、アフタヌーンセミナー、企業展示 等

15. 企業活動と医療機関等の関係の透明性ガイドラインについて

各種共催申込に関しまして、日本製薬工業協会の「企業活動と医療機関等の関係の透明性ガイドライン」に基づき「共催企業と医療機関及び医療関係者との関係の透明性に関する指針」に従い、総会等の会合開催にかかる費用を公開することについて了承いたします。

16. 実行委員会（敬称略・五十音順）

大会長	三木 和平	三木メンタルクリニック
副大会長	上ノ山 一寛	南彦根クリニック
実行委員長	寺田 浩	あおいクリニック
実行委員	有馬 秀晃	品川駅前メンタルクリニック
	浅野 達藏	浅野神経内科クリニック
	稲田 泰之	稲田クリニック
	上田 容子	神楽坂ストレスクリニック
	上村 敬一	うえむらメンタルサポート診療所
	内門 大丈	メモリーケアクリニック湘南
	大瀧 和男	かずおメンタルクリニック
	大橋 昌資	響ストレスケアクリニック～こころとからだの診療所～
	大山 美香子	志木北口クリニック
	川口 哲	島原こころのクリニック
	鬼頭 有代	有希クリニック
	窪田 彰	錦糸町クボタクリニック
	窪田 幸久	中央公園クリニック
	神山 昭男	有楽町桜クリニック
	越川 裕樹	石神井公園クリニック
	後藤 英一郎	心和堂後藤クリニック
	斎藤 庸男	さいとうクリニック
	里村 淳	みずほ台病院 心療内科
	鈴木 章市	すがのクリニック
	高尾 哲也	水戸メンタルクリニック
	高野 知樹	神田東クリニック
	堤 俊仁	つつみクリニック
	中野 和広	中野クリニック
	中庭 洋一	なかにわメンタルクリニック
	西川 瑞徳	かく・にしかわ診療所
	三野 善央	みのクリニック
	李 利彦	李クリニック

17. 総会事務局

公益社団法人日本精神神経科診療所協会
〒151-0053 東京都渋谷区代々木 1-38-2 ミヤタビル 7F
TEL. 03-3320-1423 FAX. 050-3156-3116

18. お申込み・お問合せ先

第1回日本外来精神医学会学術総会 運営事務局
株式会社 JTB コミュニケーションデザイン
事業共創部 コンベンション第二事業局内
〒105-8335 東京都港区芝 3-23-1 セレスティン芝三井ビルディング 12階
TEL:03-5657-0775 FAX:03-3452-8550
E-mail:jspe2024@jtbcom.co.jp
E-mail:jspe2024-sponsor@jtbcom.co.jp 【協賛担当】

19. 収支予算計画案

(単位：円、消費税は10%)

収入の部		支出の部	
科目	金額	科目	金額
I.参加登録費収入	¥2,800,000	I.会議準備費	¥11,097,000
1)早期参加登録		①人件費	
会員	¥1,200,000	1.事務局人件費	¥1,800,000
非会員	¥150,000	2.事前委員会対応費	¥150,000
その他(メディカルスタッフ等)	¥300,000	3.演題・参加処理経費	¥1,650,000
2)後期参加登録		4.企業関係処理経費	¥1,200,000
会員	¥800,000	5.広報・PR関係経費	¥40,000
非会員	¥170,000	6.総務・企画構成費	¥120,000
その他(メディカルスタッフ等)	¥180,000	②庁費	
		1.印刷費	¥2,452,000
II.プログラム・抄録集販売収入	¥20,000	プログラム抄録集印刷費	¥1,562,000
販売	¥20,000	その他印刷費	¥890,000
		2.制作物関係費	¥2,880,000
III.広告料収入	¥2,541,000	3.備品・消耗品費	¥55,000
1)プログラム抄録集		4.通信費・運搬費	¥750,000
表4(カラー)	¥220,000		
表2(カラー)	¥165,000	II.当日運営費	¥24,626,000
表3(カラー)	¥110,000	①人件費	
後付1頁	¥616,000	1.当日企画構成費	¥850,000
後付1/2頁	¥385,000	2.当日運営人件費	¥1,850,000
2)バナー広告	¥165,000	3.会場スタッフ人件費	¥980,000
3)講演会場幕間広告	¥880,000	②招聘関係費	
		1.招待者交通費・宿泊費	¥1,000,000
IV.展示出展料収入	¥1,166,000	2.謝礼金	¥2,000,000
1)器械展示	¥1,100,000	③庁費	
2)書籍展示	¥66,000	1.印刷費	¥330,000
		2.備品・消耗品費	¥400,000
V.セミナー共催料収入	¥30,910,000	3.通信費・運搬費	¥88,000
1)ランチョンセミナー		4.損料・借料	¥8,518,000
第1会場 ※2枠	¥5,500,000	5.映像機材関係費	¥5,200,000
第2会場 ※2枠	¥3,300,000	6.看板装飾・展示関係費	¥2,570,000
第3会場 ※2枠	¥2,860,000	7.会議費	¥840,000
第4会場 ※2枠	¥2,420,000		
2)モーニングセミナー		III.事後処理費	¥714,000
第1会場 ※1枠	¥2,530,000	①人件費	
第2会場 ※2枠	¥2,860,000	1.人件費	¥650,000
第3会場 ※2枠	¥2,420,000	②庁費	
第4会場 ※2枠	¥1,980,000	1.印刷費	¥44,000
3)アフタヌーンセミナー		2.通信・運搬費	¥20,000
第1会場 ※1枠	¥2,750,000		
第2会場 ※1枠	¥1,650,000	IV.業務委託費	¥2,800,000
第3会場 ※1枠	¥1,430,000		
第4会場 ※1枠	¥1,210,000		
VI.寄付金	¥800,000		
1)一般企業寄付金	¥800,000		
VII.助成金	¥1,000,000		
1)学会本部助成金	¥1,000,000		
	39,237,000	支出の部 合計	39,237,000

共催セミナー募集要項

本会期間中に講演会場を用いて、「共催セミナー」を下記の要領にて開催いたします。

1. 開催概要

- (1)参加人数 600名
 (2)開催場所 御茶ノ水ソラシティカンファレンスセンター
 (3)開催日時 2024年9月22日(日)～23日(月・祝) 60分(予定)
 (4)会場形式と費用

開催日時 (予定)	セミナー種別	会場名 (予定)	会場席数 (予定)	共催費用 (税込)	枠番号
9月22日 (日)	モーニング セミナー 朝(50分)	第2会場 (1F RoomC)	170席	¥1,430,000.-	MS-1
		第3会場 (1F RoomB)	120席	¥1,210,000.-	MS-2
		第4会場 (2F Terrace Room)	95席	¥990,000.-	MS-3
	ランチョン セミナー 昼頃(60分)	第1会場 (2F ソラシティホール)	600席	¥2,750,000.-	LS-1
		第2会場 (1F RoomC)	170席	¥1,650,000.-	LS-2
		第3会場 (1F RoomB)	120席	¥1,430,000.-	LS-3
		第4会場 (2F Terrace Room)	95席	¥1,210,000.-	LS-4
	アフタヌーン セミナー 夕方(60分)	第1会場 (2F ソラシティホール)	600席	¥2,750,000.-	AS-1
		第2会場 (1F RoomC)	170席	¥1,650,000.-	AS-2
		第3会場 (1F RoomB)	120席	¥1,430,000.-	AS-3
		第4会場 (2F Terrace Room)	95席	¥1,210,000.-	AS-4
	9月23日 (月・祝)	モーニング セミナー 朝(50分)	第1会場 (2F ソラシティホール)	600席	¥2,530,000.-
第2会場 (1F RoomC)			170席	¥1,430,000.-	MS-5
第3会場 (1F RoomB)			120席	¥1,210,000.-	MS-6
第4会場 (2F Terrace Room)			95席	¥990,000.-	MS-7
ランチョン セミナー 昼頃(60分)		第1会場 (2F ソラシティホール)	600席	¥2,750,000.-	LS-5
		第2会場 (1F RoomC)	170席	¥1,650,000.-	LS-6
		第3会場 (1F RoomB)	120席	¥1,430,000.-	LS-7
		第4会場 (2F Terrace Room)	95席	¥1,210,000.-	LS-8

※MS:モーニングセミナー、LS:ランチョンセミナー、AS:アフタヌーンセミナー

※会場席数は、プログラム編成および、同通機材やカメラ台の設置等により、変動する可能性があります。

2. 共催費用に含まれるもの

- (1)会場使用料(会場費の約1時間の借上げ)
 (2)基本機材使用料(以下参照)
 ①映像機材: 液晶プロジェクター1面投影(オペレーター人件費含む)
 ②音響機材: 座長席・演者席・進行席の各マイク1本、質疑用マイク(各会場規模により本数が異なります)
 ③備品: 卓上ライト・レーザーポインター・飲食配布テーブル

3. 共催費に含まれないもの(貴社にてご負担いただくもの)

- (1)参加者飲食代:手配は運営事務局が集約し、一括にて行います。各飲食の単価目安は下記の通りです。

モーニング・アフタヌーンセミナー 軽食・お菓子(ドリンク付き) : ¥1,400.-消費税別(予定)

ランチョンセミナー お弁当(パック茶付) : ¥1,600.-消費税別(予定)

※上記金額は、原価高騰により、変動する可能性があります。

- (2)運営人員 : 進行係、セミナー受付、飲食&資料配布係、アナウンス係、照明係
 (3)接遇費 : 演者・座長の交通費(渡航費用含む)、謝金、宿泊費等
 (4)看板・チラシなど制作物費用 : 当日会場前看板、控室前看板、机下紙
 (5)控室料金 : 控室利用料及び控室での飲食、機材等

4. セミナー枠決定

- (1) 会場と開催日の割り振りの最終決定につきましては、主催者(実行委員会)にご一任下さい。
- (2) 申込社が主催者の許可無くセミナー枠の全部または一部を第三者に譲渡・貸与もしくは申込社同士において交換することはできません。

5. 座長・演者・講演内容

座長・演者との通信(講演依頼・旅費・謝金・宿泊等)については、基本的に貴社に一任いたしますが、本会にふさわしい講師のご選定をお願いいたします。
場合によっては大会長にご相談いただくこともございます。予めご了承ください。
なお、座長・演者との通信(講演依頼・旅費・謝金・宿泊等)については、貴社にご一任いたします。

6. 座長・演者抄録原稿の提出

「プログラム・抄録集」「ホームページ」等にセミナータイトル・演者名・座長名・演者写真・略歴・抄録等を掲載いたします。
演者の先生方への抄録執筆依頼につきましては、貴社にて依頼、手配をお願いします。
※抄録執筆依頼は、セミナー枠確定後に貴社へご案内させていただきます。
ご提出期限は、7月中旬頃を予定しております。

7. お申し込み方法・お申し込み期限

オンラインによる受付となります。学会ホームページよりお申し込み下さい。
【学会ホームページ URL: <https://convention.jtbcom.co.jp/jspc2024/>】
なお、お申し込みの際は、入力フォームに、演者、座長、演題テーマをご記入ください。
(ご記入いただきましたテーマ等にて選定をいたします。予定でも結構ですので、必ずご記入ください。)
セミナーを複数お申し込みの場合は、各通信欄に【1 枠目】【2 枠目】等、ご記入の上お申し込みください。

申込締切日：2024年4月30日(火)

- ※お申込後の解約は原則として認めませんのでご了承ください。
- ※演者、座長、演題テーマが未定の場合は申込締切までに決まり次第お知らせ下さい。

8. 当日運営の詳細

映像機材・控室・参加者弁当等の追加手配の詳細につきましては、開催1ヶ月前に改めてご案内申し上げます。
なお、追加手配にかかる費用につきましては、手数料15%を頂戴いたしますので、予めご了承下さい。

9. 共催費のお支払い方法

共催枠確定後に請求書を発行させていただきますので、期日までに指定の銀行口座にお振込み下さい。
また、銀行発行の振込控をもって、当方の領収書に代えさせていただきます。

【お振込先】

銀行名：みずほ銀行 新宿南口支店(店番:069)
口座番号：普通預金 3060109
口座名義：公益社団法人日本精神神経科診療所協会
(コウエキシャダシホウジンニホンセイシンケンケイカシシリョウジョキョウカイ)

10. 申込み後のお取り消し、開催日時の変更・中止について

申込後の取り消しについては原則お受けできません。予めご了承ください。やむを得ずお申込みを取り消される場合は、共催費はご返金いたしかねますので、予めご了承ください。
天災・その他のやむを得ない事情、並びに事務局および運営事務局の責任に帰し得ない原因により学会の開催日時を変更する場合があります。この変更により生じた共催社の損害は補償出来かねます。
また、共催社は、この変更を理由とする共催申込みの取り消し、または契約を解除することは出来ません。
なお、前述の原因により学会の開催中止を決定した場合には、別途協議し、対応方を決定いたします。

11. お問い合わせ先

【講師・座長・講演内容のご相談先】

実行委員長 寺田 浩(あおいクリニック)
TEL: 054-205-6666
E-mail: aoimentalclinic@mbp.nifty.com

【申込・運営に関するお問合せ先】

第1回日本外来精神医学会学術総会 運営事務局 【協賛担当】
株式会社 JTB コミュニケーションデザイン 事業共創部 コンベンション第二事業局内
〒105-8335 東京都港区芝 3-23-1 セレスティン芝三井ビルディング 12 階
TEL: 03-5657-0775 FAX: 03-3452-8550 E-mail: jspc2024-sponsor@jtbcom.co.jp

企業展示・書籍展示募集要項

1. 会議名称: 第1回日本外来精神医学会学術総会
2. 学会会期: 2024年9月22日(日)～23日(月・祝)
3. 展示会場: 御茶ノ水ソラシティカンファレンスセンター 2F
4. 展示日程: 9月21日(金) 午後 出展者展示物搬入・設営
(予定) 9月22日(土) 9:00～17:00 展示
9月23日(日) 9:00～16:00 展示
16:00～17:00 展示物搬出・撤去

5. 基礎小間と料金:

【機器・企業展示】 展示料金: 1小間 110,000円(税込) 募集数: 10小間

- ① 1小間のスペースは、間口1800mm×奥行900mmです。
- ② バックパネル(高さ2,100mm)を立て、パネルに社名板を設置します。
- ③ 展示台一台(間口1,800mm×奥行900mm・白布付)を用意します。
- ④ 電気工事費は含みません。コンセントなど、標準装備に含まれないものに関しましては、開催1か月前頃に運営事務局よりご案内させていただきます。別途、有料で手配可能です。
- ⑤ 2～3小間でお申込みの場合、基本的に並列(奥行900mm×幅3,600mmか5,400mm)となります。島組等をご希望の場合は、4区画以上にてお申込みをご検討ください。

【書籍・音響展示】 展示料金: 1本 22,000円(税込) 募集数: 3小間

- ① 1小間のスペースは、間口1800mm×奥行900mmです。
- ② 展示台一台(間口1800mm×奥行900mm・白布付)を用意します。
- ③ 電気工事費は含みません。コンセントなど標準装備に含まれないものに関しましては、開催1か月前頃に運営事務局よりご案内させていただきます。別途、有料で手配可能です。

※食品展示に関する注意事項

試食品の提供は完全調理済みのもので、個包装されたものに限り、会場内での調理はご遠慮ください。

6. 申込方法・申込期限:

オンラインによる受付となります。学会ホームページよりお申込み下さい。

【学会ホームページ URL : <https://convention.jtbcom.co.jp/jspc2024/>】

申込締切: 2024年5月24日(金)

※出展申込み後は、会長が不可抗力と認めた以外は取消しできません。
従って、出展料の返金はいたしませんので予めご了承下さい。

7. お支払い方法:

出展料は、申込締切後に、運営事務局より請求書をお送りいたしますので、期日までに指定の口座にお振込下さい。

また、銀行発行の振込控をもって、当方の領収書に代えさせていただきます。

【お振込先】

銀行名: みずほ銀行 新宿南口支店(店番:069)
口座番号: 普通預金 3060109
口座名義: 公益社団法人日本精神神経科診療所協会
(コウエキシャダンハウジンニホンセイシンケンケイカシンリョウジヨキョウカイ)

8. 小間割り:

- (1) 各社小間(及び区画)の割り当ては、申込み締切後に主催者(事務局)で決定します。
- (2) 出展社が主催者の許可無く、スペースの全部、または一部を第三者に譲渡・貸与、もしくは出展社同士において交換することはできません。
- (3) 申込み締切後、申込みスペースの調整を図る場合もあります。予めご承知おき願います。
- (4) 調整後、各出展社宛に小間割を通知いたします。

9.補償:

出展社、及びその受託会社が、他社の小間、展示物、主催者の設備、および人身等に損害を与えた場合は、その補償は各出展社が責任を負うものとします。万一、展示物の損害・滅失・盗難等の被害が発生した場合も、主催者は責任を負いかねますのでご注意ください。

また、展示会場、及び出展申込み状況等の理由により、展示規模や仕様の変更、または展示会の延期・中止における出展社への影響や発生する費用は、各出展社の責任において対処いただきます。

10.申込み後のお取り消し、開催日時の変更・中止について

申込後の取り消しについては原則お受けできません。予めご了承ください。やむを得ずお申込みを取り消される場合は、共催費はご返金いたしかねますので、予めご了承ください。

天災・その他のやむを得ない事情、並びに事務局および運営事務局の責任に帰し得ない原因により学会の開催日時を変更する場合があります。この変更により生じた共催社の損害は補償出来かねます。

また、共催社は、この変更を理由とする共催申込みの取り消し、または契約を解除することは出来ません。

なお、前述の原因により学会の開催中止を決定した場合には、別途協議し、対応方を決定いたします。

11.今後のご連絡

小間割・別途オプションの申し込みに関するご案内は、2024年8月上旬頃にご担当者様にご連絡します。

<小間姿図>

【基礎小間】

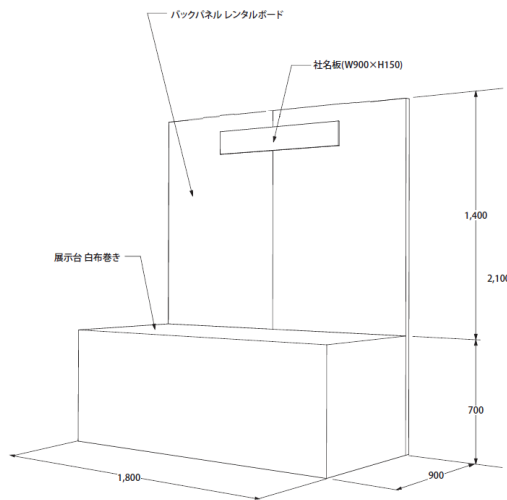

【書籍展示】

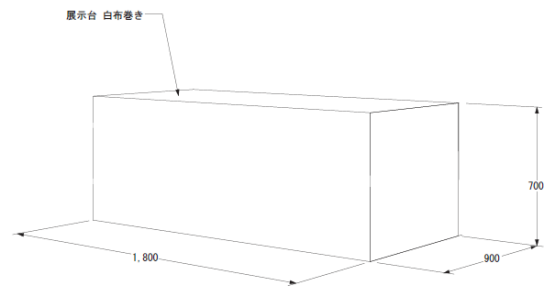

広告募集要項

1. 媒体名 『第1回日本外来精神医学会学術総会 プログラム抄録集』
2. 規格と部数 A4版 縦 本文モノクロ 表紙、及び広告一部カラー／2,000部(予定)
3. 配布対象者 本会参加者、会員、関係者他
4. 制作費と広告料 印刷費 1,562,000円／広告料総額 1,496,000円
5. 依頼社数 約50社
6. 広告料(税込)

掲載頁	広告料	サイズ	募集数
表4(裏表紙)カラー1頁	¥220,000.-	縦 27cm×横 18cm 程度	1社
表2(表紙裏)カラー1頁	¥165,000.-	縦 27cm×横 18cm 程度	1社
表3(裏表紙裏)カラー1頁	¥110,000.-	縦 27cm×横 18cm 程度	1社
後付 モノクロ 1頁	¥ 88,000.-	縦 27cm×横 18cm 程度	7社
後付 モノクロ 1/2頁	¥ 55,000.-	縦 13cm×横 18cm 程度	7社

7. 広告掲載頁決定

- (1) 各広告掲載のページ割等は、申込締切後に主催者(事務局)で決定いたします。ご一任ください。
- (2) 申込社が主催者の許可無くスペースの全部または一部を第三者に譲渡・貸与もしくは申込社同士において交換することはできません。

8. 申込方法・申込期限

オンラインによる受付となります。学会ホームページよりお申込み下さい。

【学会ホームページ URL:<https://convention.jtbcom.co.jp/jspc2024/>】

申込締切: 2024年5月24日(金)

※お申込後の解約は原則として認めませんのでご了承ください。

広告版下締切: 2024年5月31日(金)必着

※原稿は完全版下、PDFデータ(解像度 350dpi 以上)をご用意の上、オンライン受付のマイページより、アップロードをお願いいたします。

なお、PDF 含み、AI データ・インデックスデータ等、5MB 以上のデータの場合は、

【jspc2024-sponsor@jtbcom.co.jp】まで添付ファイルにて送信して下さい。

※紙焼きの場合は、下記運営事務局まで、書留または宅配便にてご送付下さい。

※当方では版下の作成はいたしません。

※ページ割につきましては、会長に御一任下さいますようお願い申し上げます。

9. お支払い方法

広告掲載枠確定後に請求書を発行させていただきますので、期日までに指定の口座にお振込下さい。

請求書到着後に入金手続きをお願いいたします。

また、銀行発行の振込控をもって、当方の領収書に代えさせていただきます。

【お振込先】

銀行名: みずほ銀行 新宿南口支店(店番:069)

口座番号: 普通預金 3060109

口座名義: 公益社団法人日本精神神経科診療所協会

(コウエキシャダンホウジンニホンセイシンシンケイカシンリョウジヨキョウカイ)

10. 申込み後のお取り消し、開催日時の変更・中止について

申込後の取り消しについては原則お受けできません。予めご了承ください。やむを得ずお申込みを

取り消される場合は、共催費はご返金いたしかねますので、予めご了承ください。

天災・その他のやむを得ない事情、並びに事務局および運営事務局の責任に帰し得ない原因により学会の開催日時を変更する場合があります。この変更により生じた共催社の損害は補償出来かねます。

また、共催社は、この変更を理由とする共催申込みの取り消し、または契約を解除することは出来ません。

なお、前述の原因により学会の開催中止を決定した場合には、別途協議し、対応方を決定いたします。

バナー広告

1. 掲載サイト	第1回日本外来精神医学会学術総会 公式Webサイト
2. 掲載期間	申込受付完了およびデータ受信時後（随時～会期終了）
3. 製作諸経費	886,600円
4. 料金	55,000円（税込）
5. 広告料総額	165,000円（税込）
6. 必要申込み数	3社
7. 対象者	学会参加者及び関係機関
8. 広告依頼社数	約50社
9. データ	規格 幅240×高40ピクセル 1点 ファイル形式 GIF（アニメーション可）、JPEG、PNG データ容量 4 KB以内

10. 広告掲載頁決定・注意事項

- (1) バナーの掲載箇所等は、主催者（事務局）で決定いたします。
- (2) 申込社が主催者の許可無く、スペースの全部、または一部を第三者に譲渡、貸与、もしくは、申込社同士において交換することはできません。
- (3) 掲載するバナーに使用されている写真・デザインについては、著作権、肖像権をはじめとする第三者のあらゆる権利を侵害していないことを保証していただきます。

11. お申し込み方法・お申し込み期限

オンラインによる受付となります。総会ホームページよりお申込みください。

【総会ホームページURL：<https://convention.jtbcom.co.jp/jspc2024/>】

申込締切日：2024年8月22日（木）

※お申込後の解約は原則として認めませんのでご了承ください。

データ締切日：2024年8月29日（木）必着

※バナーデータは貴社にて作成の上、運営事務局までメールにてご送付ください。
（当方ではデータの作成はいたしません）。

12. 広告料のお支払い

バナー広告掲載料の請求書は、申込締め切り後にお送りします。

請求書が届きましてから、期日までに指定の銀行口座にお振込みください。

尚、学会開催までにご入金を確認できない場合は、お申し込みを取り消しする場合がございますので予めご了承ください。

また、銀行発行の振込控をもって、当方の領収書に代えさせていただきます。

【お振込先】

銀行名： みずほ銀行 新宿南口支店（店番：069）

口座番号： 普通預金 3060109

口座名義： 公益社団法人日本精神神経科診療所協会

（コウエキシャダンホウジンニホンセイシンシンケイカシンリョウジヨキョウカイ）

13. 申込み後のお取り消し、開催日時の変更・中止について

申込後の取り消しについては原則お受けできません。予めご了承ください。やむを得ずお申込みを取り消される場合は、広告費はご返金いたしかねますので、予めご了承ください。

天災・その他のやむを得ない事情、並びに事務局および運営事務局の責任に帰し得ない原因により学会の開催日時を変更する場合があります。この変更により生じた共催社の損害は補償出来かねます。

また、協賛社は、この変更を理由とする広告申込みの取り消し、または契約を解除することは出来ません。

なお、前述の原因により学会の開催中止を決定した場合には、別途協議し、対応方を決定いたします。

講演会場における幕間広告

1. 投影場所 第1回日本外来精神医学会学術総会 各講演会場スクリーン

※掲載のタイミングは主催に一任とさせていただきます。

2. 投影期間 2024年9月22日(日) または 23日(月・祝)

3. 閲覧対象 第1回日本外来精神医学会学術総会参加者、及び関係者

4. 広告依頼社数 約50社

5. 募集枠

日程	広告種別	掲載場所	広告料 (税込)	募集数
9月22日(日)	静止画・動画 (1枠30～50秒程度)	各プログラムの幕間 (休憩時間)	220,000円	2枠
9月23日(月)				2枠

6. 規格

<静止画>

データ形式：PowerPointをMP4に変換

サイズ：16：9

<動画>

動画形式：MP4

解像度：XGA（1024×768ピクセル）

音声出力：不可

7. 決定・注意事項

- (1) 配置や放映順につきましては、申し込み締め切り後に主催者にて決定致します。
- (2) 申込社が主催者の許可無く、スペースの全部、または一部を第三者に譲渡、貸与、もしくは、申込社同士において交換することはできません。
- (3) 幕間広告内容については主催事務局にて確認し、不適切と判断した場合には、別の動画放映をお願いする場合がございますので、予めご了承ください。

8. お申し込み方法・お申し込み期限

オンラインによる受付となります。学会ホームページよりお申込みください。

【学会ホームページURL：<https://convention.jtbcom.co.jp/jspc2024/>】

申込締切日：2024年8月9日（金）必着

※お申込後の解約は原則として認めませんのでご了承ください。

データ締切日：2024年9月2日（月）必着

※データは貴社にて作成の上、運営事務局へE-mail（jspc2024-sponsor@jtbcom.co.jp）の添付ファイルにて送信してください。

8. 広告料のお支払い

幕間広告料の請求書は申込締め切り後に運営事務局より請求書をお送りさせていただきますので、期日までに下記指定口座へお振込みください。

また、領収証は発行いたしません。「振込票控え」または「振込明細記録」をもって、領収証に代えていただきます。

【お振込先】

銀行名： みずほ銀行 新宿南口支店（店番：069）

口座番号： 普通預金 3060109

口座名義： 公益社団法人日本精神神経科診療所協会

（コウエキシャダンホウジンニホンセイシンケンケイカシンリョウジヨキョウカイ）

9. 申込み後のお取り消し、開催日時の変更・中止について

申込後の取り消しについては原則お受けできません。予めご了承ください。やむを得ずお申込みを取り消される場合は、協賛費はご返金いたしかねますので、予めご了承ください。

天災・その他のやむを得ない事情、並びに事務局および運営事務局の責任に帰し得ない原因により学会の開催日時を変更する場合があります。この変更により生じた協賛社の損害は補償出来かねます。また、協賛社は、この変更を理由とする協賛申込みの取り消し、または契約を解除することは出来ません。なお、前述の原因により学会の開催中止を決定した場合には、別途協議し、対応方を決定いたします。

寄付金募集要項

1. 募 金 の 名 称 第1回日本外来精神医学会学術総会
2. 募 金 額 800,000 円
3. 募 金 期 間 2024年3月1日(金)～ 2024年9月21日(土)
4. 寄 付 金 の 使 途 第1回日本外来精神医学会学術総会の準備及び運営経費に充当いたします。
5. 責 任 者 第1回日本外来精神医学会
大会長 三木 和平
(公益社団法人日本精神神経科診療所協会 会長／三木メンタルクリニック 院長)
6. 寄 付 金 の 払 込 先 寄付金の優遇税制が適用されますので次ページに記載の主催団体の
公益社団法人日本精神科診療所協会の口座へのお振込みとなります。
7. 申 込 方 法 ・ お 問 合 せ 先
次ページに記載の「寄付金のお願い」の手続きをご参照のうえ、
「寄付金申込書」を FAX または 郵送にて下記総会事務局までお申込み下さい。

公益社団法人日本精神神経科診療所協会
〒151-0053 東京都渋谷区代々木 1-38-2 ミヤタビル 7F
TEL. 03-3320-1423 FAX. 050-3156-3116
E-mail: office@japc.or.jp

寄付金のお願い

公益社団法人日本精神神経科診療所協会は、精神科診療所の資質の向上を図るとともに、精神保健に関する事業を行い、もって精神障害者の福祉の増進及び精神科医療並びに国民の精神保健の向上に貢献することを目的とする団体です。

当協会では、公益を目的とする事業の充実を図って一層の公益増進を達成するために、幅広く寄付金を募集しています。皆様のご支援、ご協力をよろしくお願いいたします。

日本精神神経科診療所協会の公益目的事業

- (1) 精神保健医療福祉事業についての調査及び研究
- (2) 精神保健福祉及び精神科医療に関する正しい知識の普及及び相談事業の実施
- (3) 精神保健医療福祉に関する教育研修及び広報
- (4) 精神保健医療福祉に関する調査研究に対する助成
- (5) 地域精神保健医療福祉関連機関に対する協力
- (6) その他本協会の目的達成に必要な事業

寄付金優遇措置について

詳細につきましては別添資料(寄付金の優遇税制について)をご覧ください。

ご寄付の手続き

ご寄付の送金には下記金融機関をご利用下さい。寄付金領収書送付のため、申込書に住所、氏名、電話番号と寄付金額等を記載の上、FAXまたは郵便にてご連絡下さるようお願いいたします。金融機関ご利用の場合は、領収書がありませんと優遇措置を受けられませんので、ご注意下さい。

銀行振込先口座

- ・ みずほ銀行 新宿南口支店 普通預金 口座番号 1982726
- ・ 口座名 公益社団法人日本精神神経科診療所協会 寄付金口
(コウエキシャダンホウジンニホンセイシンケンケイカシシリウジョキョウカイキフキングチ)

寄付金申請先

公益社団法人 日本精神神経科診療所協会 事務局

※申込書の送り先は申込書に記載の FAX もしくは総会事務局へ郵送をお願いします。

当協会への寄付金に対する税制上の優遇措置について

当法人は平成24年4月1日より「公益社団法人 日本精神神経科診療所協会」に移行いたしました。これに伴い、寄付金に対する優遇税制が適用されます。

優遇される内容については下記の通りです。

○個人が寄付した場合の所得税の優遇措置

特定公益増進法人への寄付に該当し、寄付金控除が受けられます。

・(寄付金額－2,000円) が所得控除できます。

・寄付金額は寄付をした個人の総所得金額の40%相当額が限度です。

注1 他の特定公益増進法人への寄付がある場合は合算して計算します。

注2 当協会への寄付は税額控除の要件は満たしておりませんので、所得控除のみが受けられます。

○法人が寄付した場合の法人税の優遇措置

特定公益増進法人への寄付に該当し、損金算入限度額に達するまでの金額が損金算入されます。

・損金算入限度額

A. (所得金額の6.25%＋資本金等の額の0.375%) ×1/2

B. 上記の他、一般寄付金の損金算入限度額も損金算入ができます。

(所得金額の2.5%＋資本金等の額の1.25%) ×1/2

注1 Aには他の特定公益増進法人への寄付がある場合は合算して計算します。

注2 BにはAを超える特定公益増進法人への寄付金の額と一般寄付金の額を合算して計算します。

○遺言等により寄付した場合の相続税の優遇措置

相続税が非課税となります。

○事業等への寄付

当法人そのものへの寄付ばかりでなく、当法人が主催、あるいは地区協会と共催する事業についても上記の控除が受けられます。

ただし、控除については「公益社団法人 日本精神神経科診療所協会」が直接寄付を受け、領収書を発行する必要がありますので、当協会事務局へご入金いただく必要があります。事務手続については事務局へご連絡下さい。

○実際に優遇措置を受ける場合の詳細は、最寄りの税務署等にお問い合わせいただくか、顧問の公認会計士・税理士の先生にご相談下さい。

FAX: 050-3156-3116

申し込み先: 公益社団法人日本精神神経科診療所協会 事務局

寄付金申込書

令和 年 月 日

公益社団法人日本精神神経科診療所協会

会長 三木 和平 殿

公益社団法人日本精神神経科診療所協会の事業の推進に資するため、次の
とおり寄付を申し込みます。

寄付金額	億	千万	百万	拾万	万	千	百	拾	円
------	---	----	----	----	---	---	---	---	---

〒

住所: _____

名称: _____

代表者名・氏名: _____ 印

電話番号: _____

寄付指定事業: 第1回日本外来精神医学会学術総会

事務局欄	受付日:	受付番号:	備考:
------	------	-------	-----

第1回日本外来精神医学会学術総会 協賛申込方法(オンライン)について

第1回日本外来精神医学会学術総会の各種協賛申込みは、オンライン登録にて受付いたします。学会ホームページ内「協賛受付」より、ご登録をお願いいたします。

学会ホームページ URL : <https://convention.jtbcom.co.jp/jspc2024/>

※寄付金のお申し込みはオンラインでは受け付けておりません。申込用紙にご記入の上、FAXにてお申し込みください。

※原則 TEL 及び FAX による申込み受付はいたしませんので、予めご了承下さい。

なお、インターネット環境のない方は、運営事務局にお問合せ下さい。

<お申込みの流れ>

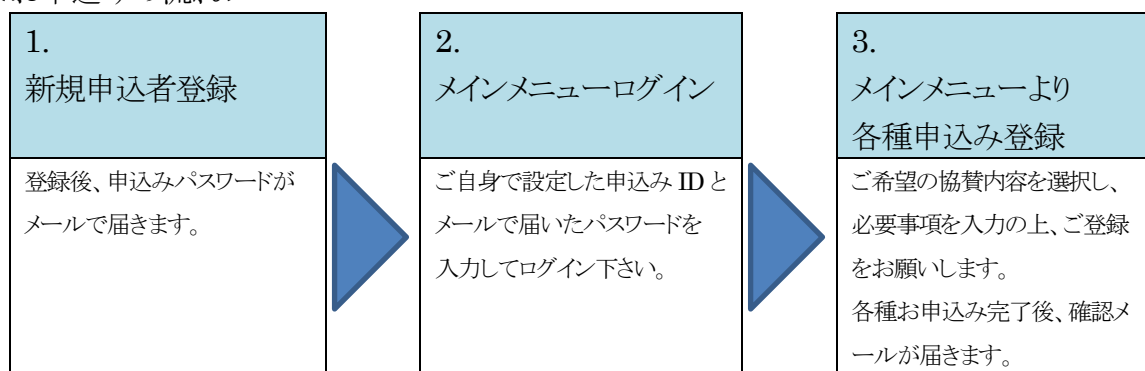

※推奨 OS/推奨ブラウザ

Microsoft Edge、Firefox 23.0 以降、Chrome 28.0 以降

※個人情報の利用目的

お名前、メールアドレス等の個人情報は、協賛申込に関して、請求書、領収書、本件に関する連絡以外の目的には利用しません。又、個人情報は第三者へは開示いたしません。

【お問合せ先】

第1回日本外来精神医学会学術総会 運営事務局

株式会社 JTB コミュニケーションデザイン 事業共創部 コンベンション第二事業局内

〒105-8335 東京都港区芝 3-23-1 セレスティン芝三井ビルディング 12 階

TEL:03-5657-0775 FAX:03-3452-8550

E-mail:jspc2024-sponsor@jtbcom.co.jp